

nobilia[®]

Quality Guide



**QUALITÄT, FUNKTION
UND PLANUNGSTIPPS**



Seit 1945 steht nobilia für Qualität und Innovation. Aus unserer Erfahrung wissen wir genau, was Kunden wünschen und brauchen, und entwickeln daraus Lösungen mit cleveren Details und praxisnaher Funktionalität. Um Sie als Händler bestmöglich zu unterstützen, haben wir den Quality Guide entwickelt. Er vermittelt nützliches Wissen zu unseren durchdachten Konstruktionen, hochwertigen Materialien, innovativen Beschlagstechniken und den strengen Prüfprozessen, denen unsere Produkte unterzogen werden.

Entdecken Sie die zahlreichen nobilia Pluspunkte, die den Alltag Ihrer Kunden bereichern und selbst höchsten Anforderungen raumübergreifend gerecht werden.



MEHR PLUSPUNKTE FÜR IHREN ERFOLG



GEPRÜFTE LANGLEBIGKEIT

Unsere Möbel vereinen höchste Qualität und geprüfte Langlebigkeit. nobilia ist nach den internationalen Standards ISO 9001, ISO 14001 und ISO 50001 zertifiziert, die unser Qualitätsmanagement sowie unser Umwelt- und Energiemanagement bestätigen.



BEWÄHRTE ALLTAGSTAUGLICHKEIT

In unserem QM-Prüflabor testen wir Möbel, Bauteile und Materialien, um ihre Eignung für den täglichen Gebrauch über 15 Jahre zu gewährleisten. Unabhängige Prüfsiegel wie das GS-Siegel des TÜV für geprüfte Sicherheit und das RAL-Gütezeichen „Goldenes M“ bestätigen, dass unsere Produkte strenge Anforderungen an Materialbeständigkeit, Sicherheit, Qualität sowie Umwelt- und Emissionsstandards erfüllen.



QUALITÄT FÜR JEDES BUDGET

Das umfassende nobilia Sortiment deckt rund 80 % des Marktes ab – vom Preiseinstieg bis zum gehobenen Preissegment werden alle Kundenansprüche erfüllt. Diese Vielfalt macht uns zum Marktführer und besonders attraktiv für ein großes Kundenspektrum.



EXZELLENT MONTAGE

Dank der durchdachten Konstruktion und der einfachen Montage unserer Produkte können Fehler vermieden und eine hohe Qualität des aufgebauten Möbels sichergestellt werden. Für eine fachgerechte und präzise Montage können Monteure zusätzlich in unserer Montageakademie intensiv geschult oder über den Montageservice montas hinzugebucht werden.



QUALITÄT UND SERVICE AUS EINER HAND

An vier Standorten in Deutschland produzieren wir auf 439.000 m² jährlich rund 8.500.000 Schränke. Neben konstant hoher Qualität profitieren Sie von einem kompletten Sortiment aus einer Hand – von intelligent konstruierten Möbeln und Arbeitsplatten über Spülen und Waschtische bis zu Elektrogeräten führender Marken. Dank schneller Bearbeitungsprozesse und des größten Außendienstes der Branche bieten wir erstklassigen Service, auf den Sie sich verlassen können.



ÜBERZEUGENDE NACHHALTIGKEIT

Unsere Holzwerkstoffe erfüllen die weltweit strengsten Formaldehyd-Emissionsanforderungen nach TSCA Title VI (USA), Chemikalienverbotsverordnung (Deutschland) und F-Four Star (Japan). Die Rohstoffe dafür stammen aus PEFC-zertifizierten Wäldern. nobilia Möbel erreichen die beste Emissionsklasse A nach RAL-GZ 437. Dazu tragen zahlreiche Frontprogramme das Umweltzeichen „Blauer Engel“ für hohe Umwelt- und Gesundheitsstandards.

UNSER **PLUS** AN QUALITÄT UND KNOW-HOW

Von der äußeren Gestaltung bis zu den inneren Stärken:
Entdecken Sie die Pluspunkte der nobilia Möbel und ihrer Komponenten.

QUALITÄT AUF DEN ERSTEN BLICK

- 08 Qualitätsmerkmale im Überblick
- 10 Korpusse und Fronten
- 16 Arbeitsplatten und Wangensysteme
- 24 Echtholz furnierte Oberflächen
- 26 LINE N
- 30 Nischen
- 32 Weitere Materialien und Oberflächen
- 34 Xtra Hob Kochfeldabzüge
- 36 Gleittürsysteme



MODULARE GESTALTUNGSFREIHEIT

- 38 Qualitätsmerkmale im Überblick
- 40 Rastersystem n144
- 42 Systemhöhen und Ergonomie
- 44 Korpus – Konstruktion und Aufbau
- 46 Unterschränke
- 48 Hochschränke
- 50 Sockelfüße und Sockelblenden
- 52 Wandschränke
- 54 Beleuchtungssysteme
- 58 Produktmerkmale für den Wohn- und Badbereich





PERFEKTION BIS INS INNERE

- 62 Qualitätsmerkmale im Überblick
- 64 nBOX-Schubkastensystem
- 70 Funktionsbeschläge
- 72 Sensys-Scharniertechnik
- 74 Klappensysteme



SERVICE MIT ÜBERZEUGENDER QUALITÄT

- 76 Qualitätsmerkmale im Überblick
- 78 Qualitätsprozesse
- 84 Produktion made in Germany
- 86 Verpackung und Montage
- 88 Nachhaltigkeit

QUALITÄT, DIE IN JEDEM RAUM MASSSTÄBE SETZT

Individuell geplante Küchen, hoch automatisiert in Serie gefertigt – unsere Kompetenz als Marktführer bietet enormes Potenzial. Für überraschende Synergien. Für verwandte Produkte. Für neue Märkte.

Dabei geht das nobilia Sortiment längst weit über den Küchenbereich hinaus. Mit einem umfassenden Einrichtungsportfolio für Küche, Wohnen und Bad schaffen wir ganzheitliche und durchgängige Wohnkonzepte, die perfekt auf die jeweiligen Raumbedürfnisse abgestimmt sind. Dank unserer Erfahrung entstehen Synergieeffekte, die in jedem Raum überzeugen. Stabile Verarbeitung, langlebige Materialien und durchdachte Konstruktionen bieten flexible sowie nachhaltige Lösungen. Alles aus einer Hand.



www.blauer-engel.de/uz38



Ausgezeichnete Qualität

Unsere Möbel sind durch unabhängige Prüfinstitute zertifiziert und bieten Ihren Kunden geprüfte Langlebigkeit sowie Funktionalität.

More than kitchen

Unser Markenzeichen: ein clever strukturiertes Sortiment, das alle Raumwelten ganzheitlich abdeckt. Ob Küche, Bad oder Wohnbereich – mit einer breiten Auswahl an Materialien, Dekoren und Farben, individuellen Planungsmöglichkeiten sowie hochwertiger Möbeltechnik hat nobilia für jeden Raum und jede Anforderung die perfekte Lösung im Programm.



QUALITÄT AUF DEN ERSTEN BLICK

Sichtbar durchdacht: nobilia Qualität kann man auf den ersten Blick sehen, fühlen und tagtäglich erleben.



KORPUSSE UND FRONTEN

Robuste Span- und MDF-Platten sorgen für hohe Stabilität. Verschiedene Ausführungen ermöglichen individuell abgestimmte Vorteile – so ist die doppelseitige Melaminharzbeschichtung besonders widerstandsfähig.



ARBEITSPLETTEN UND WANGEN

Unsere Arbeitsplatten halten, was der Name verspricht – sie sind speziell für die verschiedenen Anforderungen des Küchenalltags entwickelt und halten daher so einiges aus. Robuste, langlebige Oberflächen, darunter echte Keramik und Quarzstein, bieten herausragende Strapazierfähigkeit.



26

LINE N

Griffloses Design, das modern und funktional zugleich ist. Unsere grifflosen LINE N Planungen sind mit allen glatten Fronten möglich. Ein abgestimmtes Sortiment mit passenden Frontwangen und Griffprofilen macht LINE N zur idealen Lösung für puristische und minimalistische Einrichtungskonzepte mit großer Flächenruhe und klarer Linienführung.



30

WEITERE MATERIALIEN UND OBERFLÄCHEN

Unsere innovativen Oberflächen und Materialien für Nischen, Spülen und Waschtische zeichnen sich durch hohe Qualität aus. Sie sind pflegeleicht und strapazierfähig – wahre Alltagsprofis, die der täglichen Beanspruchung problemlos standhalten.



34

XTRA HOB KOCHFELDABZÜGE

Der nobilia Xtra Hob Kochfeldabzug ist eine Eigenentwicklung, die mit Extramehrwerten punktet. Der Xtra Hob vereint ausgezeichnetes Design mit innovativer Funktionalität und lässt sich sowohl aufgesetzt als auch flächenbündig einbauen.



36

GLEITTÜRSYSTEME

Als Raumtrenner, für Einbauschränke oder begehbare Kleiderschränke: Unsere Gleittüren sind Multitalente in Sachen effektiver Flächennutzung auf begrenztem Raum. Sie können maßgenau angefertigt werden und bieten somit eine Vielzahl von Anwendungsmöglichkeiten in der Küche, im Bad oder in Wohnräumen.

KORPUSSE UND FRONTEN – IMMER DIE ERSTE WAHL!

Korpuse und Fronten prägen den Charakter jedes Möbelstücks und sind ein wichtiges Entscheidungskriterium für Ihre Kunden. Optik, Haptik und Strapazierfähigkeit stehen dabei im Mittelpunkt, denn sie müssen im Alltag einiges aushalten. Deshalb ist es wichtig, dass das Material langlebig, robust und pflegeleicht ist.



KORPUSMATERIAL

- 16 mm starke Korpusseiten, beidseitig mit Melaminharz direkt beschichtet
- Extreme Widerstandsfähigkeit und Pflegeleichtigkeit
- Robuste PP-Kante an der Vorderkante
- Papierkante an den restlichen Kanten

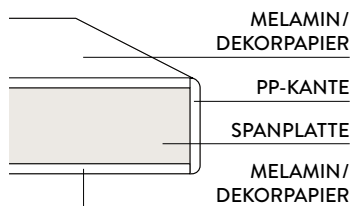

DAS PLUS AN QUALITÄT



- Stabiler 16 mm Korpus mit robuster Melaminharzbeschichtung
- Korpusaußenfarbe ohne Aufpreis frei wählbar
- Glaswandschränke, Regale, Wandschränke mit offenen Fächern und Vitrinen sind serienmäßig innen und außen im Korpusdekor ausgestattet und erzeugen so ein harmonisches Gesamtbild
- Optionale Variante: Innenkorpus passend zum Außenkorpus in Schiefergrau erhältlich



Korpusdekor außen

- Freie Auswahl an topaktuellen Korpusfarben
- Alle Korpusfarben sind preisgleich erhältlich
- Dekorwahl auf Kopf- und Positionsebene möglich
- Außendekor an allen Außenseiten, inklusive Wandschränkenunterboden und Vorderkanten
- Sichtfugen ebenfalls im Außendekor belegt
- Sichtseiten gegen Aufpreis sind nicht erforderlich

Korpusdekor innen

- Standardinnenfarbe des Korpus: Weiß – für optimale Übersicht und ein Gefühl von Sauberkeit, Hygiene sowie Klarheit
- Glaswandschränke, Regale, Wandschränke mit offenen Fächern und Vitrinen werden serienmäßig innen im Außendekor geliefert. So entsteht ein durchgängiges, stimmiges Gesamtbild

Optionales Innendekor Schiefergrau

- Beim Korpusdekor ist der schiefergraue Innenkorpus optional im gleichen Farbton erhältlich
- Ermöglicht eine durchgehende elegante Abstimmung auf das gesamte Interieur im Möbel
- Pro Schrank wird der Mehrpreis MP-KID berechnet

FRONTMATERIALIEN

Sicher die richtige Wahl treffen: Entdecken Sie die besonderen Eigenschaften und Vorteile der verschiedenen Frontausführungen.

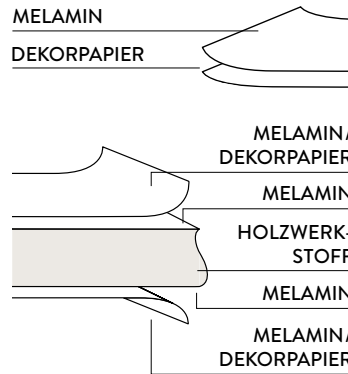

Fronten mit Melamin-Direktbeschichtung

- Optimal für Küchenmöbel
- Extrem widerstandsfähig
- Oberfläche kann feine Strukturen enthalten
- Haptisch und optisch sehr gute Holzreproduktionen
- Pflegeleicht
- Preisgünstig

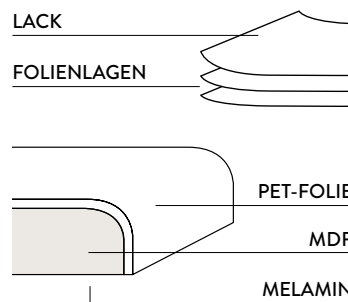

Lacklaminat-Fronten

- Lackierte PET-Folie
- Hochglänzende oder softmatte Ausführung
- Glatte Front vertikal fugenlos
- Als Rahmenausführung allseitig gerundet und fugenlos
- Attraktiver Ersatz für Echtlack-Fronten
- Sehr gutes Preis-Leistungs-Verhältnis

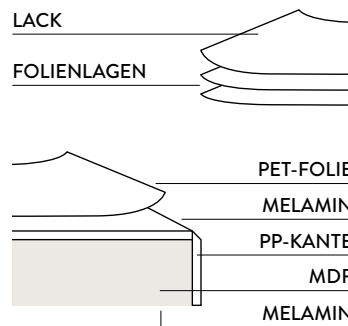

Lacklaminat-Fronten mit Anti-Fingerprint-Beschichtung

- Ultramatte mit umlaufender PP-Kante
- Extrem widerstandsfähig
- Herausragende Pflegeeigenschaften dank innovativer Anti-Fingerprint-Beschichtung
- Verschleißfeste und hoch vernetzte Funktionsschicht

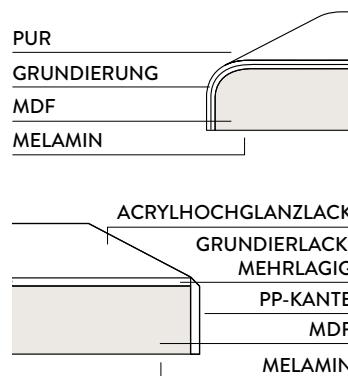

Lackfronten

- Materialästhetik pur
- Strapazierfähig, leicht zu reinigen
- Fronten in Mattlack und Hochglanzlack, vorn fugenlos
- Fronten in Ultra-Hochglanz mit umlaufender PP-Kante
- Mattlack mit leichter Struktur, für bessere Kratzfestigkeit

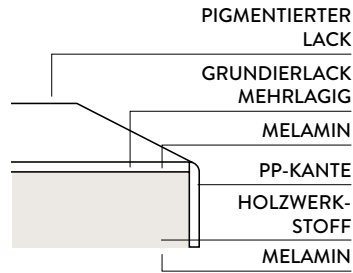

Lackfronten Premium matt mit Anti-Fingerprint-Beschichtung

- Premium-Mattlack mit umlaufender PP-Kante
- Brillante Farben dank besonderer Mattierungstechnologie
- Herausragende Pflegeeigenschaften
- Sehr hohe Abrieb- und Kratzfestigkeit

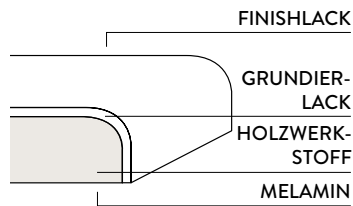

Lackfronten Perfect matt mit Anti-Fingerprint-Beschichtung

- Lack, Perfect matt, mit umlaufend lackierten Kanten
- Brillante Farben dank besonderer Mattierungstechnologie
- Herausragende Pflegeeigenschaften
- Sehr hohe Abrieb- und Kratzfestigkeit

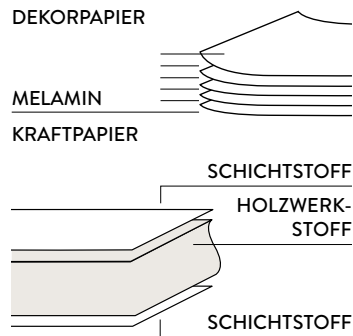
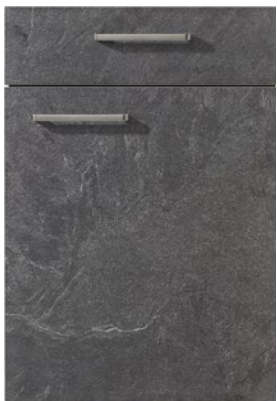

Schichtstoff-Fronten

- Extrem widerstandsfähig
- Oberfläche ist mehrschichtig und somit dicker als bei der Melaminfront
- Robuster als Melaminfronten
- Pflegeleicht

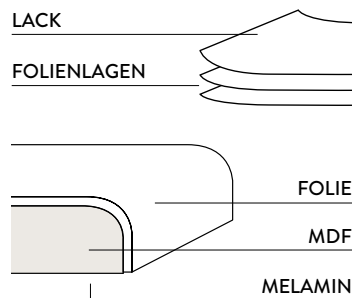

Folienfronten

- Fugenlose, allseitige Rundungen möglich
- Extrem widerstandsfähig
- Ideal auch als Rahmenfront, vorn fugenlos
- Attraktiver Ersatz für Echtholz oder Lack
- Sehr gutes Preis-Leistungs-Verhältnis

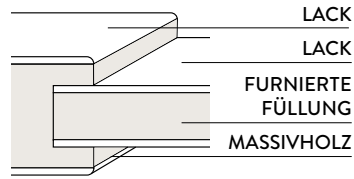

Echtholz-Fronten

- Echtholz-Rahmentür mit furnierter Füllung, lackiert
- Blende aus Echtholz, massiv, lackiert
- Oberfläche ist durch den Lackauftrag strapazierfähig und leicht zu reinigen
- Oberes Preisgefüge

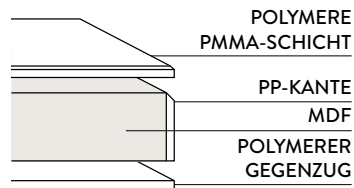

Glasoptik-Fronten

- Hochwertiges Acryl
- Leicht zu reinigende Oberfläche durch porenfreies, homogenes Material
- Echtglas-Optik
- Oberes Preisgefüge

PFLEGEHINWEISE

Auf unserer Website haben wir die wichtigsten Pflegehinweise zusammengestellt, damit sie lange Freude an ihren nobilia Möbeln haben.



Zeigen Sie Ihren Kunden, wie schnell und einfach sich unsere Oberflächen reinigen lassen.



Für eine optimale Reinigung und Pflege der Möbel empfehlen wir die Verwendung der nobilia Pflegeprodukte. Diese sind bei uns im Online-Shop erhältlich.





DAS PLUS AN QUALITÄT



- Damit Fingerabdrücke keine Chance haben, sind drei umsatzstarke Frontprogramme mit einer innovativen Anti-Fingerprint-Beschichtung ausgestattet
- Unsere Holzwerkstoffe stammen aus nachhaltig bewirtschafteten, PEFC-zertifizierten Wäldern. Die Premium matten Lackfronten werden zudem ohne Frischfasern hergestellt und sind vollständig recycelbar, sodass sie am Ende ihrer Lebensdauer wiederverwertet werden können
- Die nobilia Expertise in der Entwicklung technologisch fortschrittlicher Fronten fließt in all unsere Dekore ein und garantiert Qualität, die weit über die Küche hinausgeht und somit auch im Bad und im Wohnbereich zur Verfügung steht
- Unser hoher Qualitätsanspruch gilt für alle Fronten und Programme, unabhängig von der Preisgruppe



ARBEITSPLETTEN UND WANGEN FÜR HÖCHSTE ANSPRÜCHE

nobilia Arbeitsplatten vereinen zeitgemäße, authentische Dekore mit herausragender Alltags-tauglichkeit. Die unterschiedlichen Materialien und Stärken bieten für jede Anforderung die passende Lösung. Dank der vielfältigen Designs lassen sich die Arbeitsplatten mühelos mit allen Front- und Korpusdekoren kombinieren. Perfekt abgestimmte Wangen und Nischen verleihen dem Gesamtbild eine ganzheitliche Ausstrahlung.

DAS PLUS AN QUALITÄT



- Hochwertige Arbeitsplatten und Wangen für jedes Budget
- Auch bei Keramik und Quarzstein – alles aus einer Hand: eine Bestellung, eine Lieferung

Standard

- 38 mm starke Dreischichtspanplatten mit widerstandsfähigem Schichtstoff (CPL/HPL), Varianten: Slim Line (16 mm) und Pultplatte (100 mm)
- Hohe Hitzebeständigkeit, hohe Kratz- und Abriebfestigkeit, langlebig

Xtra

- 16/38 mm starke Arbeitsplatte mit 3D-Oberfläche für authentische Naturstein- oder Massivholzoptik
- Extra wasserresistent, hygienisch, quellunempfindlich, robust und schlagfest durch innovative Funktionsschicht (9,4 mm)
- Antibakterielle Oberfläche microPlus® serienmäßig

Xtra Ceramic

- Patentierte 16 mm starke Arbeitsplatte mit 6 mm starker Keramikbeschichtung
- Schmutzabweisend, kratz- und wasserfest, hitzebeständig und pflegeleicht
- Stoßunempfindliche Designkante für langanhaltende elegante Optik

Quarzstein

- 12/38 mm starke Arbeitsplatte mit massivem Quarzstein
- Außergewöhnlich robust, kratzfest und langlebig
- Porenlose Oberflächen: ohne Imprägnierung wasserdicht, pflegefreundlich und hygienisch

Wangen

- Rundum ästhetisch: Wangen in vier Stärken, modernen Dekoren und großer Materialvielfalt – zusätzlich zu Korpus- und Arbeitsplattendekoren auch in verschiedenen Frontmaterialien erhältlich

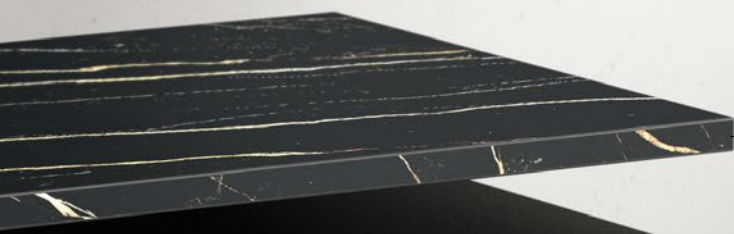

SLIM LINE

16 mm



STANDARD

38 mm



PULTPLATTE

100 mm



XTRA

16 mm/38 mm



XTRA CERAMIC

16 mm



QUARZSTEIN

12 mm/38 mm



WANGE

10 mm/16 mm/25 mm/50 mm

Mehr dazu auf Seite 23.



STANDARD-ARBEITSPLETTEN: BESCHICHTETE SPANPLATTE

Unsere 38 mm starken Standard-Arbeitsplatten aus Dreischichtspanplatten sind mit widerstandsfähigem HPL- oder CPL-Material beschichtet. Alle Standard-Arbeitsplatten und die 16 mm schmale Slim Line-Variante werden mit einem 900 cm langen Versiegelungsband für Ausschnitte sowie zur Isolation der Arbeitsplatte über Geschirrspülern ausgeliefert. Passende Ausschnitte können mitbestellt werden (AP-AUS). Das spart Montagezeit und reduziert die Reklamationsquote.

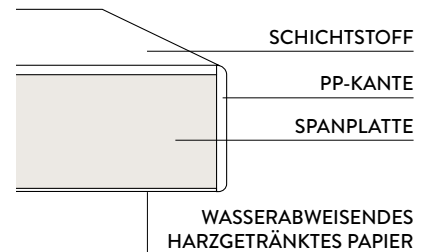

16 mm/38 mm/100 mm



Wasserabweisend

Die Arbeitsplattenunterseite ist mit einem wasserabweisenden, melaminharzbeschichteten Papier versehen und weist an der hinteren Kante einen Feuchtigkeitsschutz auf.



Langlebig

Die Arbeitsplatten sind schlagfest und besonders widerstandsfähig. Ihre Kratz- und Abriebfestigkeit erfüllt die Anforderungen der DIN-Norm 68930. Das garantiert, dass sie den typischen Belastungen im Haushalt problemlos standhalten.



Hitzebeständigkeit

Hitzebeständigkeit bei trockener Hitze bis 180 °C und bei feuchter Hitze bis 100 °C (DIN 68930). Heiße Töpfe sollten dennoch dauerhaft auf einem Untersetzer abgestellt werden. Für das Schneiden von Lebensmitteln sind Schneidbretter zu verwenden.

AUSFÜHRUNGEN



Arbeitsplatte Standard in 38 mm

- Hochwertige Dreischichtspanplatten mit widerstandsfähiger CPL- /HPL-Schichtstoffoberfläche
- Hohe Hitzebeständigkeit
- Kratz- und abriebfest
- Stabilität in Form und Optik
- Werkseitig beschichtete Dekorkanten an seitlichen Schnittkanten
- Stoßverleimung mit wasserfestem D3-Leim (PVAC)
- Stärke: 38 mm
- Nutzbreite: 600 mm bis 1170 mm (1200 mm bei N-Kante, siehe unten)



Arbeitsplatte Slim Line in 16 mm

- Edel durch besonders schmales Design
- Hergestellt aus hochdichter Faserplatte (HDF)
- Beidseitig dekorgleich mit hochwertigem Schichtstoff beschichtet
- Hoher Gebrauchsnutzen durch HPL- und CPL-Oberflächen
- Umlaufende 1,2 mm starke Dekorkante
- Stärke: 16 mm
- Mindestmaß: 250 x 200 mm
- Maximale Länge: 3400 mm



Pultplatte in 100 mm

- Beidseitig mit Schichtstoff beschichtet
- Umlaufende polymere Kante
- Erhältlich im Arbeitsplattendekor, für Essplätze und Thekenlösungen
- Pultplatten müssen zu mindestens 50 % auf der Trägerplatte aufliegen und werden von unten an der Arbeitsplatte verschraubt
- Der Einbau von Kochmulden und Spülen ist nicht möglich
- Stärke: 100 mm
- Maximale Tiefe: 1200 mm
- Maximale Breite: 1800 mm



Kantenausführung N-Kante für Standard-Arbeitsplatten

- Abgerundete Vorderkante
- Seitlich mit gerader 1,5 mm starker Dekorkante beschichtet; eingesetzte N-Kante (gegen Mehrpreis) möglich
- N-Kante am Übergang zur Unterseite versiegelt für optimalen Feuchtigkeitsschutz



Kantenausführung D-Kante für Standard-Arbeitsplatten

- Vorder- und Seitenkanten mit gerader Dekorkante
- 1,5 mm starke PP-Kante im Arbeitsplattendekor
- PP-Kanten verleimt mit wasserfestem PUR-Kleber
- Innenecken werden serienmäßig mit einem Radius von 30 mm geliefert



Versiegelung für Standard- und Slim Line-Arbeitsplatten

Für Ausschnitte in Arbeitsplatten (z. B. für Spülen und Kochfelder) muss die Versiegelung bauseits durchgeführt werden. Hierfür und zur Isolation der Arbeitsplatte über Geschirrspülern wird ein 900 cm langes Versiegelungsband mit entsprechender Anleitung automatisch mitgeliefert.

XTRA ARBEITSPLATTEN – QUALITÄT DER EXTRAKLASSE

Unsere Xtra Arbeitsplatten bestehen durch eine ausgeprägte 3D-Oberflächenstruktur, die eine authentische Naturstein- oder Massivholzoptik erzeugt. Passende Wangen und Nischenverkleidungen erweitern die Gestaltungsmöglichkeiten im gleichen Look. Dank ihres mehrschichtigen Aufbaus sind die Platten äußerst robust und zudem ideal für den flächenbündigen Einbau von Spülen oder Kochfeldern geeignet. Denn unter dem extrastarken Schichtstoff (1,2 mm statt 0,8 mm) befindet sich eine innovative 9,4 mm starke Funktionsschicht, die die Wasserresistenz der Arbeitsplatte signifikant erhöht. Auch als Slim Line lieferbar.

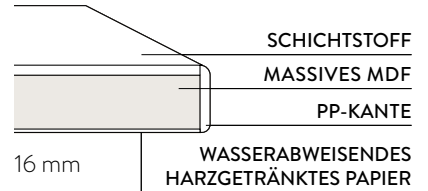
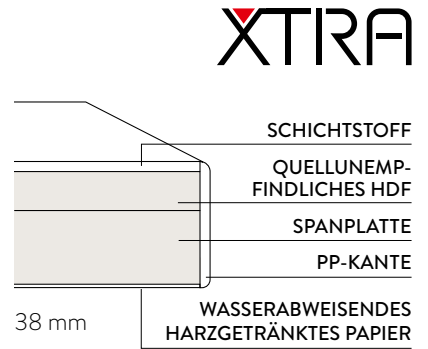

Xtra hygienisch

Xtra Arbeitsplatten sind serienmäßig mit der antibakteriell wirkenden Oberfläche microPlus® ausgestattet.

Xtra quellunempfindlich

Die innovative Funktionsschicht sorgt dafür, dass kein Wasser von oben in die Platte eindringen kann, wodurch ein Aufquellen verhindert wird. Die Platte ist somit wasserunempfindlicher als eine herkömmliche Platte.

Xtra robust und schlagfest

Dank ihrer innovativen Funktionsschicht und des extrastarken Schichtstoffs bietet die Xtra Arbeitsplatte in 16 und 38 mm Stärke herausragende Robustheit und erfüllt die hohen Anforderungen des Küchenalltags.

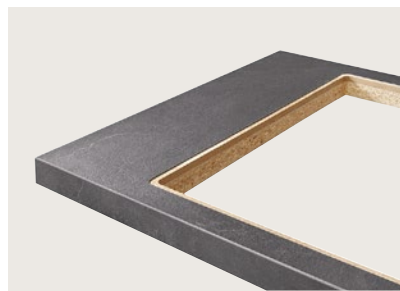

Flächenbündiger Einbau

Die Ausfräsung für den flächenbündigen Einbau von technisch freigegebenen Kochfeldern und Spülen erfolgt innerhalb der Funktionsschicht, wodurch optimale Wasserunempfindlichkeit erreicht wird. Die Ausschnitte werden werkseitig gegen Mehrpreis gefertigt, Montagematerial und Anleitung sind im Lieferumfang enthalten.

Einfache Montage vor Ort

Nur drei zusätzliche Schritte sind bei der Montage gegenüber einem herkömmlichen Einbau nötig: Abkleben, Positionieren und Verfugen. Im Lieferumfang enthalten sind ein Premium-Natursteinsilikon, Fugenabzieher, Kleband und Distanzstücke in 1 und 2 mm sowie eine detaillierte Montageanleitung. Anleitungen zur Montage unserer Arbeitsplatten sind ebenfalls in unseren YouTube-Playlists verfügbar.



XTRA CERAMIC ARBEITSPLATTEN

Xtra Ceramic überzeugt mit ihrer echten Keramikoberfläche, die natürliche Optik und Haptik vereint. Durch das spezielle Herstellungsverfahren ist die gebrannte Keramik porenfrei und somit hygienisch, pflegeleicht und unempfindlich – ideal für Küche und Bad. Natur trifft Hightech! Die 16 mm starke, patentierte Arbeitsplatte wird in innovativer Verbundbauweise gefertigt – 6 mm massive Keramik kombiniert mit einer Leichtbauträgerschicht aus recyceltem Glas. Die Leichtbauweise erleichtert die Logistik und führt zu CO₂-Einsparungen beim Transport. Für ihre Nachhaltigkeit erhielt sie den Green Product Award sowie weitere Auszeichnungen für Design und Produktinnovation. Passend zur Arbeitsplatte sind 16 mm starke Xtra Ceramic Nischenverkleidungen erhältlich.

XTRA CERAMIC

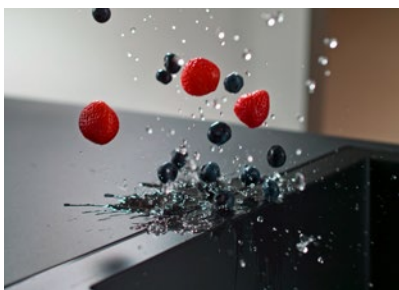
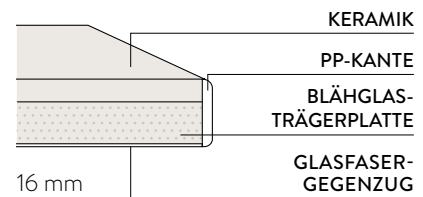

Absolut wasserfest

Kein Aufquellen durch Feuchtigkeit – ideal für Küche und Bad. Keramik überzeugt durch Langlebigkeit und bleibt auch nach Jahren im Gebrauch optisch ansprechend.



Fleckenunempfindlich

Die Xtra Ceramic Arbeitsplatte ist schmutzabweisend und äußerst pflegeleicht. Einfach feucht abwischen – leichter geht es nicht.



Besonders kratzfest

Die robusten Keramik-Arbeitsplatten halten den höchsten Anforderungen stand. Sie sind besonders kratzfest.



Hitzebeständig

Die Xtra Ceramic Arbeitsplatte ist für die Extreme in der Küche gemacht. Im Vergleich zu anderen Oberflächen hält Xtra Ceramic Hitze einwirkung besser stand. Heiße Pfannen, Töpfe und Gegenstände sollten dennoch stets auf einem Untersetzer abgestellt werden.



Stoßresistente Kanten

Unsere innovative Eigenentwicklung mit einmaligem Mehrwert: Die stoßresistenten Designkanten wirken wie ein Stoßdämpfer. Daher veredeln sie nicht nur die Arbeitsplatte und schützen vor Kratzern, sie verhindern einen möglichen Chipping-Effekt, dem Abplatzen der Keramik im Kantenbereich.



Flächenbündiger Einbau

Analog zur Xtra Arbeitsplatte ist ein flächenbündiger Einbau von technisch freigegebenen Kochfeldern und Einbauspülen möglich. Ausschnitte können gegen Mehrpreis mitbestellt werden; auch Bearbeitungen für Steckdosen. Detaillierte Informationen finden Sie im Verkaufshandbuch, Reg. 4.



ARBEITSPLETTEN AUS QUARZSTEIN

Unsere Quarzstein-Arbeitsplatten vereinen natürliche Schönheit mit höchster Funktionalität. Mit ihrer edel polierten Oberfläche bieten sie nicht nur eine hochwertige Optik, sondern zeichnen sich auch durch außergewöhnliche Robustheit, Kratzfestigkeit und Langlebigkeit aus.

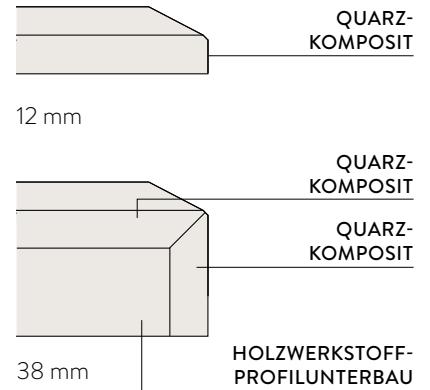

Pflegeleicht

Die porenlose Oberfläche ist glatt, hygienisch und besonders pflegefreundlich. Für einen geringen Reinigungsaufwand.



Wasserdicht

Quarzstein ist auch ohne Imprägnierung wasserdicht. Perfekte Voraussetzungen für Küchen- und Badplanungen.



Flächenbündiger Einbau

Analog zur Xtra Arbeitsplatte ist ein flächenbündiger Einbau von technisch freigegebenen Kochfeldern und Einbauspülen möglich. Ausschnitte können gegen Mehrpreis mitbestellt werden.

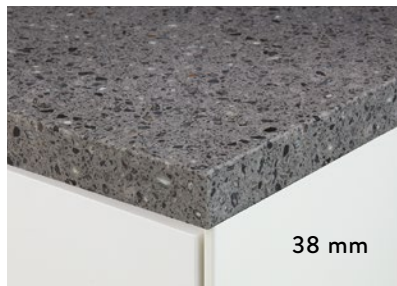

Die Quarzstein-Platten sind in den Stärken 12 und 38 mm lieferbar. Die passenden Nischenverkleidungen sind 12 mm stark.

WANGENSYSTEME

Unsere Wangensysteme überzeugen mit einer breiten Dekor-Auswahl, vier Materialstärken und zehn Ausführungen. Sie ermöglichen harmonische Abschlüsse, die perfekt zur Frontausführung oder zum Arbeitsplattendekor und zur Korpusfarbe passen, und verkleiden die Korpusaußenseite. Die Abschlusswangen können bodenbündig mit einem Wangenschuh abschließen. Für Unterschränke, Sideboards und Hochschränke sind die Wangenschuhe serienmäßig ohne Mehrpreis enthalten. Es stehen zwei Farben zur Auswahl, die bei der Bestellung angegeben werden. Alternativ lassen sich die Wangen auch in Korpushöhe planen. Unsere Wangensysteme sind auch ideal für den Einsatz an Wandschränken und in Zeilen, um Übergänge zwischen Hoch- und Unterschränken zu gestalten.

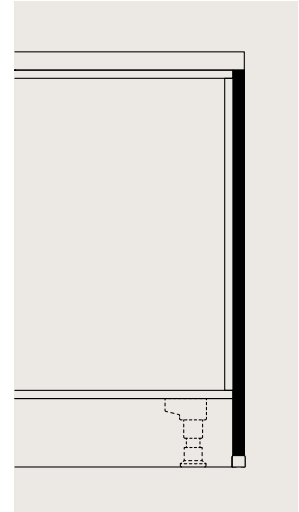

10 Ausführungsgruppen

- Matt (passend zu allen Korpusfarben und einer Auswahl von Arbeitsplattendekoren sowie Frontfarben)
- Hochglanz (in 16/25/50 mm Stärke)
- Lacklaminat, Premium matt (nur in 10/16 mm Stärke)
- Lack, Premium matt (nur in 10/16 mm Stärke)
- Lack, Ultra-Hochglanz (nur in 16 mm Stärke)
- Lack, matt (nur in 10/16 mm Stärke)
- Lack, Perfect matt (nur in 16 mm Stärke)
- Lack, Hochglanz (nur in 10/16 mm Stärke)
- Xtra (in 16/25/50 mm Stärke)
- Polymeres Glas (nur in 10/16 mm Stärke)

Eigenschaften

- In 10/16/25/50 mm Stärke
- Gelieferte exakte Wangenhöhe ergibt sich durch Korpushöhe zuzüglich Sockelhöhe (abzüglich 8 mm für den Wangenschuh)
- Die Wangen weisen die gleiche geprüfte Qualität auf wie alle von uns eingesetzten Materialien



Wangenschuh lieferbar in
010 Schwarz und 014 Edelstahl-Optik.

Für LINE N erhältlich: Die spezielle Abschlusswange für grifflose Küchen setzt die klare Linienführung nahtlos fort. Sockelblenden werden durchgehend montiert. Wangen optional mit LED-beleuchteter Vorderkante. Erfahren Sie mehr zu LINE N auf S. 26.



HOCHWERTIGES ECHTHOLZ- FURNIER

nobilia Echtholz-Furnier wird nach den hohen Anforderungen der Küchenindustrie getestet und ist somit besonders robust und langlebig. Ob Sideboards, Vitrinen, Hoch- oder Midischränke, Wandpaneele sowie Esstisch- und Couchtischplatten: Unser Typenspektrum im Echtholz-Furnier überzeugt durch erstklassige Verarbeitungsqualität und eine natürliche, anspruchsvolle Optik. Jede Oberfläche ist ein Unikat mit einer authentischen Holzmaserung und einer lebendigen Struktur, die optisch kaum von Massivholz zu unterscheiden ist.

DAS PLUS AN QUALITÄT



- Harmonisches Gesamtbild mit eigenem Solitär-möbel-Sortiment: Sideboards, Highboards, Vitrinen, Wandpaneele
- Unsere Furnier-Ausführung im Dekor Native Oak bietet vielseitige Planungsmöglichkeiten
- Individuelle Tischgestaltung durch hochwertige, pulverbeschichtete Stahluntergestelle
- Strapazierfähige mit Hartwachs versiegelte Oberfläche für langlebige Qualität
- Echtholz-Furnier, getestet nach hohem Küchenstandard
- Geprüfte Sicherheit und Gesundheitsschutz
- Vollständig furniert, auch an unsichtbaren Seiten, für hochwertiges Design und Nachhaltigkeit
- Kanten mit 2 mm starkem Echtholz-Furnier versehen
- Preisgünstige Alternative zu Massivholz



Echtholz-Furnier

Echtholz-Furnier punktet mit natürlichem Charme, Robustheit und Langlebigkeit. Das Furnier wird auf einen Spanplattenträger kaschirt und beklebt, wodurch eine Massivholzoptik ohne Qualitätsverlust entsteht.

- Von allen Seiten furniert für eine rundum hochwertige, natürliche Echtholz-Optik
- Stärke Echtholz-Furnier: Flächen ca. 1 mm, Echtholzkanten 2 mm
- Besonders strapazierfähig dank hochwertiger Hartwachsversiegelung
- Tolle Haptik
- Matte Oberfläche

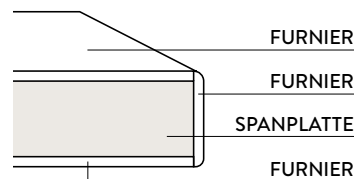

Neben den wichtigsten Pflegehinweisen bieten wir Ihren Kunden auch das passende Pflegeöl – für den optimalen Schutz unserer Echtholz-Furnier-Möbel.



TYPENSPEKTRUM IM ECHTHOLZ-FURNIER

Ob echtholzfurnierte Ess- und Couchtische oder unser Solitärmöbel-Sortiment: nobilia Echtholz-Furnier-Möbel im Dekor Native Oak gebürstet, behalten über viele Jahre ihre ursprüngliche Schönheit und praktische Funktionalität.



Esstischplatten

- Sehr strapazierfähige Tischplatten dank natürlicher Hartwachsversiegelung
- Ideal für den täglichen Einsatz
- 24 mm starke Esstischplatte mit Schweizer Kante für eine besonders filigrane Optik
- Tischmaße: Tischhöhe 760 mm, Tischbreite 950 mm
- Lieferbare Tischlängen fix: 1600/1800/2000 mm

Tischgestelle für Esstische

- Drei Gestellausführungen in Schwarz aus hochwertigem, pulverbeschichtetem Stahl
- TÜV-geprüft: GS-Siegel für Sicherheits- und Qualitätsstandards
- Werkzeuglos ausziehbar, mit Frontslide- oder Syncro-Frontslide-Auszug und zwei Ansteckplatten à 500 mm

Couchtische

- Couchtische mit Echtholz-Furnier-Tischplatte in 16 mm Stärke
- Natürliche Hartwachsversiegelung
- Lieferbar in den Größen 800 x 800 mm und 1200 x 800 mm
- Tischgestell in Schwarz, gepulverter Stahl, inkl. Gleiter



Solitärmöbel Sideboards, Hoch- und Midischränke

- Die vertikale Maserung verleiht Tür und Korpus eine natürliche Note
- Erhältlich in wandhängenden oder bodenstehenden Ausführungen
- Alle Modelle sind mit mechanischer Öffnungsunterstützung ausgestattet
- Erhältlich in den Höhen 864/884/1296/1316/2036 mm

Solitärmöbel Vitrinenschränke

- Mit Segmentglastür und einem Glasboden in Grauglas
- Erhältlich in wandhängenden oder bodenstehenden Ausführungen
- Alle Modelle sind mit mechanischer Öffnungsunterstützung ausgestattet
- Optional mit passender LED-Schrankinnenleuchte LSIDHVEF lieferbar
- Erhältlich in den Höhen 1296/1316/2036 mm

Solitärmöbel Wandpaneel

- Furniertes Echtholz mit horizontalem Strukturverlauf
- Umlaufend mit 2 mm starker furnierter Kante
- Mit schwarzem Distanzrahmen, 19 mm stark
- Das Board kann wahlweise rechts oder links angebracht werden
- Optional mit LED-Lichtausführung MP-WPL lieferbar
- Erhältlich in Breite 1200 mm und Höhe 720 mm

LINE N FÜR GRIFFLOSE PLANUNGEN

Für eine minimalistische, durchgängige Ästhetik: LINE N ermöglicht grifflose Fronten für Unter-, Hoch- und Wandschränke durch integrierte ergonomische Griffmulden für müheloses Öffnen von Schubkästen, Auszügen und Türen. Für Unter- und Hochschränke stehen senkrechte und waagerechte Griffmulden zur Verfügung, die die klare Linienführung unterstreichen. LINE N ist mit allen glatten Fronten unseres Sortiments erhältlich und bietet zudem passende Wangenausführungen für ein umlaufendes, harmonisches Gesamtbild.



GRIFFPROFILE



Griffprofilfarben

- Griffprofile aus eloxiertem Aluminium für hohe Korrosionsbeständigkeit und langlebige Optik
- In zehn Farben erhältlich
- Pro Kommission kann nur eine Grifffarbe gewählt werden
- Eine Übersicht über unsere Griffprofilfarben finden Sie in unserem Verkaufshandbuch, Reg. 8

Innen- und Außenecken

- Endkappen sowie Innen- und Außenecken sind aus farblich angepasstem lackiertem Kunststoff
- Die Griffprofile werden mit geraden Zuschnitten und Gehrungsschnitten für Innen- und Außenecken montagefertig zugeschnitten

GRIFFPROFIL-VARIANTEN

Die L- und C-Profile bieten mit ihrer einheitlichen Eingriffshöhe von 30 mm eine komfortable und sichere Handhabung.



L-Profil

- An Unterschränken sind L-Profile grundsätzlich unter der Arbeitsplatte angebracht
- Bei Highboards werden sie unter dem Abdeckboden eingesetzt
- Optional gegen Mehrpreis (L-Profil MP-NGML): LED-Beleuchtung für L-Profile an Unterschränken und Highboards



C-Profil

- Die Griffmulde mit C-Profil wird bei Unter- und Hochschränken zwischen den Fronten positioniert
- Optional gegen Mehrpreis (MP-NGMC): LED-Beleuchtung für die mittlere und untere Griffmulde, sodass beide Profilsuren beleuchtet sind

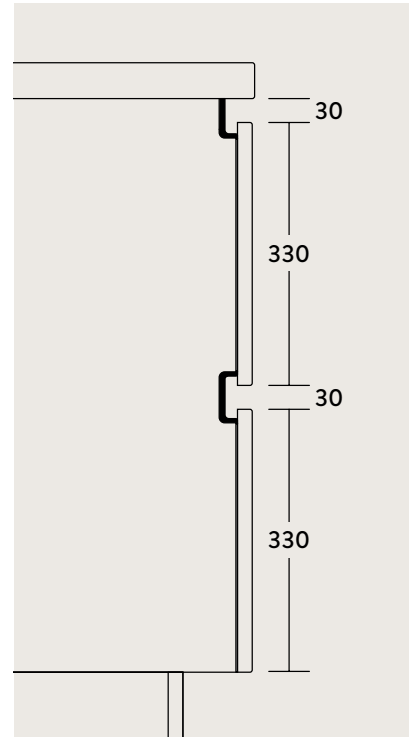

FRÄSUNGEN

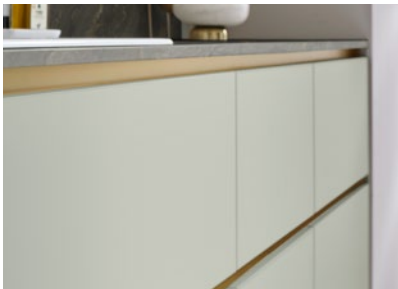

Übergänge

- Angrenzende Unterschränke werden durchgefräst, für einen durchgehenden Profilverlauf
- Bei einem Zeilenabschluss mit Front- oder Abschlusswange wird die letzte Korpusseite durchgefräst, die Griffmulde endet an der Wange
- L-Profile unter Induktionskochfeldern können in den Längen 550/750/850 mm ausgefräst werden (Einfrästiefe 5 mm). Die notwendige Breite ergibt sich aus dem bestellten Kochfeld. Die Geräteangabe ist bei der Bestellung erforderlich



Durchgangsfräsungen

- Durchgangsfräsungen sind für Wandanschluss, Frontpassstücke, Abschlusswangen, Abschluss-Frontwangen sowie für den Übergang von C- zu L-Profilen bei durchlaufenden Profilen vorgesehen



Taschenfräsungen und Profil-Endkappen

- Bei sichtbaren Korpusseiten an Unter- und Hochschränken erhalten beide Profilvarianten eine sogenannte Taschenfräsung
- Korpusseiten werden um 8 mm montagefertig ausgefräst
- Profil-Endkappen werden bei Taschen- und Durchgangsfräsungen zur bauseitigen Montage mitgeliefert

GRIFFMULDEN-VARIANTEN



Griffmulden waagrecht

- Waagerechte Griffmulden erzeugen eine durchgehende Linienführung und sind ideal für die Kombination von Hoch- und Unterschränken
- Waagrechtes Griffprofil, Befestigungsmaterialien, 90°-Ecken und Endkappen sind im Schrankpreis enthalten
- Maximale Profillänge: 4000 mm



Griffmulden senkrecht

- Ermöglichen komfortables Öffnen großer Türen
- Zwischen- und Abschlussgriffmulden (mit 25 mm Planungsbreite) werden einzeln geplant und berechnet
- Für den Planungsabschluss und bei angrenzenden Unterschränken ist stets eine Abschlusswange erforderlich



Deckenhohe Planungen mit durchgehender Griffmulde

- Deckenhohe Planungen bis 3000 mm mit senkrechten, durchgehenden Griffmulden möglich
- Entsprechende Aufsatzschränke werden auf Hochschränke gesetzt und mit einer durchgehenden Griffmulde (NGMA300/NGMZ300) verbunden



Abschlussschrank Curve

- Organische Kontur der Abschlussfronten für eine aufgelockerte Linienführung
- Breite: 450/600/900 mm
Höhe: 360/432/720/792 mm
- LED-Lichtausführung (L-Profil MP-NGML/C-Profil MP-NGMC) gegen Mehrpreis möglich
- Bei Bestellung Angabe des Anschlags zwingend erforderlich (Anschlagseite = geschlossener Frontabschluss)



Integrierte Beleuchtung

- Integrierte Griffmuldenbeleuchtung setzt grifflose LINE N-Planungen stimmungsvoll in Szene
- Obere und mittlere waagerechte Griffmulde an Unterschränken, Hochschränken und Highboards gegen Aufpreis mit LED-Beleuchtung (L-Profil MP-NGML/C-Profil MP-NGMC) erhältlich
- Optional sind auch einzelne Zeilen mit LED-Lichtausführung planbar

ABSCHLUSSOPTIONEN

Unterschranke und Hochschranke müssen aufgrund der Arbeitsplattentiefe für Ceranfeld- und Spüleneinbauten 15 mm vorgezogen werden. Eine Verblendung der Planungsdistanz zur Wand ist erforderlich. Dafür stehen drei Optionen zur Verfügung. Der Überstand der Arbeitsplatte beträgt bei LINE N-Küchen nach vorn 3 mm und seitlich 1,5 mm, bei Quarzstein und Keramik beträgt der Überstand 2 mm seitlich.



Abschlusswangen

- Abschlusswangen sind in allen Dekorgruppen mit 598 mm Tiefe erhältlich (siehe Verkaufshandbuch, Reg. 5)
- Für den frontbündigen Abschluss stehen Abschlusswangen (NUWA/ NUWK) zur Verfügung

Abschluss-Frontwangen

- Durch Abschluss-Frontwangen (NUWF/NHWF) mit L-Profil wird die Griffmulde optisch als Zeilenabschluss am Korpus zurückgeführt
- Abschluss-Frontwangen in geteilter Optik (NUWFT) setzen das Design der Auszugschranke fort – für eine schwebende Optik der Arbeitsplatte

Abdeckprofile

- Eine preisorientierte Lösung bietet das edelstahlfarbige Abdeckprofil (NADP) für 15 mm Tiefenausgleich

GRIFFPROFILE BEI WANDSCHRÄNKEN



Wandschränke

- LINE N-Wandschränke haben serienmäßig eine edelstahlfarbig eloxierte, gebürstete Profilleiste am Unterboden
- Weitere Wandschränke aus dem Standardsortiment können über den Mehrpreis MP-WOG mit dieser Profilleiste ausgestattet werden
- Nicht als Sideboard planbar
- Erhältlich für die Wandschränkhöhen 360/576/720/792/864 mm

Optional gegen Mehrpreis

- Profilleiste mit LED-Beleuchtung (MP-LLIN) oder Lichtboden als Wandschränkungsboden (MP-LAN)
- Integrierte Lichtausführungen NOVA PLUS und MANILA PLUS sowohl im Ober- als auch im Unterschrank
- Als Sonderanfertigung können Unterschranke in der Tiefe auf die Wandschränktiefe gekürzt werden (TK)



DAS PLUS AN QUALITÄT



- Griffprofile in vielen Farben, aus eloxiertem Aluminium
- Durchgängige Griffprofile bis 3000 mm Höhe
- Beleuchtung für waagerechte Griffprofile möglich
- Abdeckprofil als preisorientierte Abschlusslösung erhältlich
- Abschlusswangen in allen Dekorgruppen oder mit Griffprofil ausgestattete Abschluss-Frontwangen
- Korpusseiten für Griffmuldenmontage bereits ausgefräst
- Montagefertige Griffprofile mit geraden Zuschnitten und Gehrungsschnitten
- LINE N für alle glatten Fronten (PG 1 bis 10) verfügbar. Die LINE N Fronten sind mit LINE N-Logo im Verkaufshandbuch, Reg. 1, gekennzeichnet
- LINE N-Wandschränke mit Profilleiste am Unterboden in verschiedenen Höhen erhältlich



INNOVATIVE NISCHEN- LÖSUNGEN

Ob Glasnischen, Motivnischen oder mit 3D-Effekt – unsere Nischenlösungen bieten optimalen Schutz für die Wände hinter Spüle und Herd und setzen individuelle Akzente mit minimalem Aufwand. Höhen und Breiten lassen sich flexibel anpassen. Bearbeitungen wie Bohrungen für Steckdosen sind individuell möglich. Eine Planung in Verbindung mit den Profilen NPUK, NKPU oder WAPN (siehe Zubehörliste, Reg. 2) wird bei allen Nischenverkleidungen empfohlen.

NISCHENVERKLEIDUNGEN



Korpus-, APL- und Hochglanz-Dekore

Rundum harmonisch: Unsere Nischenverkleidungen sind in allen Korpus- und Arbeitsplattendekoren sowie passend zu unseren Hochglanzfronten planbar. Sie sind beidseitig beschichtet, 16 mm stark und mit einer waagerechten Strukturrichtung ausgestattet. Die Kanten sind rundum beschichtet. Preis pro angefangene 100 mm.



Digitalprint, 3D-Digitalprint und 3D-Struktur

Hochwertige Qualität, die man sehen und spüren kann: nobilia hat ein vielseitiges Sortiment an modernen Digitalprintmotiven ohne und mit 3D-Effekt und taktiler Struktur. Designs wie Fliesen- oder Holzoptik sehen täuschend echt aus, fühlen sich oft genauso an und sind zudem leicht austauschbar, wodurch sie sich besonders für Renovierungsprojekte eignen.



Glas und Spiegel

Spiegel-Nischenverkleidungen aus echtem Spiegel sind rückseitig lackiert. Die Nischenverkleidung aus Glas ist 16 mm stark und besteht aus einer 12 mm starken Trägerplatte mit 4 mm starker Glasbeschichtung sowie einer silberfarbigen umlaufenden PP-Kante.



Edelstahl-Optik, Gelbgoldfarbig, Bronze Metallic farbig

Stilvolle Rückwände: Unsere Nischenverkleidungen in Metalldekoren sind 16 mm stark, beidseitig beschichtet und rundum mit einer Kantenbeschichtung versehen. Die Optik entsteht auf Basis eines HPL-Materials mit integrierter Echtmetall-Folie. Ausführungen: Bronze Metallic farbig, Gelbgoldfarbig und Edelstahl-Optik. Maximale Höhe: 1200 mm, maximale Breite: 2580 mm.



Xtra

Die 16 mm starken Xtra Nischenverkleidungen zeichnen sich wie die Xtra Arbeitsplatte durch eine besondere 3D-Oberfläche aus, die an Naturstein oder Massivholz angelehnt ist. Sie wird durch einen besonders starken Schichtstoff erreicht (0,8 mm). Xtra Nischenverkleidungen sind quellunempfindlich und schlagfest.



Xtra Ceramic

Die 16 mm starke Xtra Ceramic Nischenverkleidung ist aus dem gleichen Material wie die Xtra Ceramic Arbeitsplatte gefertigt. Mit einer 6 mm starken Keramikbeschichtung, einer ultramatten Oberfläche und einer dreiseitigen 1,2 mm starken Designkante vereint sie hochwertige Optik und innovative Funktionalität. Sie ist unempfindlich, wasserdicht und kratzfest. Maximale Höhe: 559 mm, maximale Breite: 3100 mm.



Quarzstein

Die 12 mm starke Quarzstein-Nischenverkleidung mit polierter Oberfläche und dreiseitig polierten, doppelt gefasteten Kanten besteht aus dem gleichen Material wie die Quarzstein-Arbeitsplatte und bietet dieselben praktischen Vorteile: pflegeleicht und von Natur aus wasserdicht ohne Imprägnierung. Ideal als Feuchtigkeitsschutz, z. B. hinter der Spüle. Maximale Höhe: 563 mm, maximale Breite: 3000 mm.



Landhaus-Stil

Furnierte 16 mm starke Nischenverkleidung. Mit ihrer vertikalen Rillenstruktur in Paneeloptik (100 mm breit) im Landhausstil verleiht sie Planungen einen besonderen Charme. Lieferbar in 901 Seidengrau lackiert. Breite: 250 – 1200 mm.



DAS PLUS AN QUALITÄT



- Nischenverkleidungen erhältlich in vielen verschiedenen Ausführungen
- Bieten optimalen Schutz für die Wand hinter Spüle oder Herd, sind pflegeleicht und einfach zu reinigen
- Passgenaue Abmessungen, Ausklinkungen, Abschrägungen und Bohrungen für Steckdosen sind individuell möglich und werden für Keramik, Quarzstein, Glas und Spiegel nach Bestellung werkseitig gefertigt
- Bei komplexen Planungen: Nischenverkleidung (Glas, Spiegel, Xtra Ceramic, Quarzstein) nach der Küchenmontage bestellen (Blockverrechnung mit Erst-AB zulässig)
- Sehr gutes Preis-Leistungs-Verhältnis: vielseitige Ausführungen für jede Anforderung



STARKE MATERIALIEN FÜR SPÜLEN UND WASCHTISCHE

Alles aus einer Hand: Neben Küchen- und Badmöbeln bieten wir auch Spülen und Waschtische an. Dabei setzen wir konsequent auf die umsatzstärksten Materialarten, Farben und Preislagen. Dank langlebiger Oberflächen und solider Verarbeitung sind sie besonders widerstandsfähig, pflegeleicht und hygienisch – perfekt für den täglichen Einsatz.

MATERIALIEN UNSERER SPÜLEN

nobilia bietet eine breite Auswahl an innovativen Spülenmaterialien, die sowohl die unterschiedlichsten Bedürfnisse der Kunden als auch die Anforderungen des Marktes optimal abdecken.

Edelstahl

- Besonders hitzebeständig und rostfrei (Edelstahl ist eine Nickel-Chrom-Legierung)
- Nachhaltig, 100% recyclingfähig
- Robust, hygienisch und sicher
- Porenfreie Oberfläche: leicht zu reinigen, keine Haftung von Bakterien, keine Verfärbungen

Keramik

- Robustes Material aus Ton, Lehm und Wasser
- Kälte- und hitzeresistent
- Resistent gegen Säuren, keine Verfärbung durch färbende Lebensmittel
- Robuste Oberfläche bleibt auch bei Beanspruchung makellos
- Hygienisch und pflegeleicht

KERATEK®

- Hochwertiger Verbundwerkstoff aus Quarz, keramischen Nanopartikeln und einem Mix aus sechs Acrylharzen
- Besonders widerstandsfähig gegen Stöße, kurzzeitige hohe Temperaturen und Temperaturschocks
- Hygienisch, zertifiziert für Lebensmittelkontakt, reinigungsfreundlich
- Ultrakompakte Soft-Touch-Oberfläche für verbesserten Wasserfluss

CRISTALITE®

- Wasserfest, nicht quellend sowie sehr hart und beanspruchbar
- Hygienisch, lebensmittelecht, reinigungsfreundlich
- Licht- und farbecht

CRISTADUR®

- Reinigungsfreundlich, 100% antibakteriell
- Hohe Widerstandsfähigkeit
- Zertifizierte Lebensmittelechtheit und Hygiene (LGA)
- Kurzfristige Temperaturbeständigkeit bis 280 °C

CRISTADUR® GREEN LINE

- Produktion in Deutschland aus bis zu 75% regionalem Quarzsand
- Zum Großteil aus nachwachsenden, natürlichen oder recycelten Rohstoffen
- Alle Vorteile der klassischen CRISTADUR® SCHOCK-Spüle inkl. 15 Jahre Garantieverlängerung

Fragranit +

- Kratz- und schlagfest, widerstandsfähig gegen alle üblichen im Haushalt vorkommenden Mittel
- Hitzebeständig bis 280 °C
- Reinigungsfreundlich, pflegeleicht, lebensmittelfreundlich

GRANITEK®

- Kombination von Naturgranit und Acrylharz
- Widerstandsfähig gegen Stöße, kurzzeitige hohe Temperaturen und Temperaturschocks
- Hygienisch, zertifiziert für Lebensmittelkontakt, reinigungsfreundlich
- Authentische Optik von Naturstein

Tectonite

- Temperaturbeständig bis 300 °C, kälte- wie hitzeschockbeständig
- Hart wie Stein, dadurch bruch- und schlagfest, weitgehend kratzfest
- Resistent gegen haushaltsübliche Säuren bzw. Laugen
- Reinigungsfreundlich, umweltfreundlich und zu 100% recycelbar

MATERIALIEN UNSERER WASCHTISCHE

nobilia Waschtische stehen für langlebige, ästhetische Lösungen mit innovativen Oberflächen und besonderer Widerstandsfähigkeit. Funktional, pflegeleicht und mit der nötigen Robustheit für den Alltag.



Duratek®

nobilia macht bewährte Materialtechnologie aus der Küche auch im Bad verfügbar. Duratek® ist ein hochwertiges Vollacryl-Verbundmaterial, das Quarz, keramische Nanopartikel und innovative Acrylharze kombiniert. Es überzeugt durch eine kompakte, widerstandsfähige Struktur und unvergleichliche Ästhetik.

- Ultrakompakt und besonders widerstandsfähig
- Samtige Haptik mit elegantem, mattem Finish
- Pflegeleicht und einfach zu reinigen
- Farbstabil mit dauerhaft brillanten matten Farben
- Robust mit hoher Kratz- und Stoßfestigkeit

Mineral Composite

Einzigartig in der Sanitärbranche: Dieses umweltfreundliche Material aus ca. 75% Dolomitgestein, Kunstharz und Gelcoat bietet perfekte Oberflächenqualität und herausragende Eigenschaften. Dank des Gelcoats, der auch in Yachten und Windkraftanlagen verwendet wird, ist es extrem widerstandsfähig gegen UV-Licht, Wasser, Wind, Salz und Schmutz.

- Sehr hohe Hygiene und Pflegeleichtigkeit durch poren- und fugenlose Oberfläche
- Außergewöhnlich robust und strapazierfähig für eine lange Lebensdauer
- Umweltfreundlich und zu 100% recycelbar

Keramik

Keramische Sanitärprodukte zeichnen sich durch Langlebigkeit, Strapazierfähigkeit und eine hygienisch glatte Oberflächenglasur aus.

- Hygienisch glatte, pflegeleichte Oberfläche
- Hitzebeständig, kratzfest und strapazierfähig
- Unempfindlich gegenüber handelsüblichen Reinigungsmitteln
- Farb- und lichtecht, auch bei intensiver Sonneneinstrahlung



Ideal für den Einsatz am Wasserplatz: Xtra Ceramic und Quarzstein-Arbeitsplatten

Wasserfest ohne Imprägnierung, hygienisch und kratzbeständig: Unsere patentierte Xtra Ceramic Arbeitsplatte und unsere Quarzstein-Arbeitsplatte sind ausgezeichnete Ergänzungen zu unseren Waschtischen. Die pflegeleichten Oberflächen überzeugen nicht nur durch eine hochwertige, natürliche Optik, sondern auch durch eine besonders hohe Gebrauchstauglichkeit.

EXKLUSIVER KOCHFELDABZUG XTRA HOB

Ein Statement für zeitgemäße Innovation: Der Xtra Hob Kochfeldabzug vereint einzigartiges Design mit hoher Funktionalität. Durch das besondere Look and Feel integriert sich der Xtra Hob harmonisch in ein zeitgemäßes, offenes Wohnkonzept und besticht durch Understatement. Der leistungsstarke Kochfeldabzug kann aufgesetzt oder flächenbündig geplant werden und repräsentiert mit seinem 2-in-1-Konzept die moderne Art zu kochen. Induktiv, leistungsstark und mit maximaler Energieeffizienz – Technik von morgen schon heute exklusiv bei nobilia.

DAS PLUS AN QUALITÄT



- Schnelle und einfache Montage
- Platzierungs- und Planungsfreiheit mit drei Design-Ausführungen und zwei verfügbaren Breiten 600/800 mm (Bronze-Variante nur in 800 mm erhältlich)
- Maximale Energie-, Lüfter- und Fettfiltereffizienz der Klasse A
- Smarte, intuitive Bedienung
- Geschirrspülergeeignete Abdeckgitter und Fettfilter
- Deutsche Qualitätskomponenten, u. a. von SCHOTT, E.G.O. und ebm-pabst
- Flächenbündig und aufliegend planbar
- Eigenentwicklung im Bereich Elektrogeräte mit Alleinstellungsmerkmal
- Perfekte Integration in die Xtra Arbeitsplatte 373 Grauschiefer, auch als Kombination mit weiteren Arbeitsplattendekoren möglich



EIGENSCHAFTEN

Eigenentwicklung im Bereich Elektrogeräte mit Alleinstellungsmerkmalen: Mit dem Xtra Hob setzt nobilia mit kompetenten Entwicklungspartnern neue Standards in Design und Benutzerfreundlichkeit. Auch in Bezug auf Reinigung und Einbau überzeugt diese innovative Kochfeldabzug-Serie.



Einfacher geht es nicht!

Flexibler Einbau: werkseitig vorgerüstete kanalgeführte Umluft/Abluft oder ungeführte Umluft – dank des patentierten Luftstutzens, der sich stets perfekt in den vorbereiteten Umbauschrank einfügt. Innovative Details: smarte 2-in-1-Touch-Bedienung und komfortabler Automatikmodus (Hob²Hood) – ein Komplettsystem, perfekt durchdacht für die moderne Küche.



Xtra Hob in Schwarz matt mit EuroKera Glaskeramik – innovative Features

Der Xtra Hob Kochfeldabzug in matt schwarzer Optik setzt mit der einzigartigen Onyka Glaskeramik von EuroKera funktionale Maßstäbe. Die speziell behandelte, kratzfeste Kochfläche sorgt für langlebige Qualität und Ästhetik – Töpfe und Pfannen hinterlassen keine Spuren. Die pflegeleichte Oberfläche lässt sich schnell und einfach reinigen. Fingerabdrücke und Flecken haben keine Chance. Erhältlich in 600 und 800 mm Breite mit kanalgeführter Umluft/Abluft.



Xtra Hob in Grauschiefer – Perfect match

In Harmonie mit dem Arbeitsplattendekor 373 Grauschiefer Nachbildung fügt sich der Xtra Hob Kochfeldabzug optisch nahtlos in die Arbeitsfläche ein. Erhältlich in 600 und 800 mm Breite mit kanalgeführter Umluft/Abluft.



Xtra Hob im Bronze-Design – edle Akzente

Die bronzefarbene Bedruckung entfaltet auf schwarzer Glaskeramik eine beeindruckende Wirkung. Diese Ausführung fügt sich harmonisch in die Bronze-Elemente unserer Kollektion ein – von Design-Covern und -Profilen der nBOX über Griffe und Griffleisten bis hin zu Arbeitsplattenakzenten, Nischen, Spülen und Mischbatterien. Erhältlich in 800 mm Breite mit kanalgeführter Umluft/Abluft.



reddot winner 2024



Ausgezeichnetes Kochfeld

Beste Qualität, innovatives Design und erstklassige Funktionalität: Unser Xtra Hob im Grauschiefer-Dekor wurde gleich doppelt ausgezeichnet – mit dem renommierten German Design Award Gold 2024 und dem Red Dot Design Award 2024.

GLEITTÜRSYSTEME – MEHR RAUM, MEHR KOMFORT

Unsere Gleittürsysteme garantieren sanften, leisen und mühelosen Bedienkomfort – dank hochwertiger Materialien und präziser Verarbeitung. Sie sind langlebig, zuverlässig und bieten vielseitige Gestaltungsmöglichkeiten. Ob als Raumtrenner, für Einbauschränke oder begehbare Kleiderschränke: Unsere Gleittüren können in verschiedenen Größen und Designs gefertigt werden und passen sich unterschiedlichen Anwendungen an. Besonders in kleinen Räumen optimieren sie die Flächennutzung und bieten Lösungen, z. B. für bislang ungenutzte Nischen. In größeren Räumen fördern sie eine großzügige, offene Atmosphäre und ermöglichen eine flexible Raumgestaltung.

DAS PLUS AN QUALITÄT



- Einfach geplant für weniger Bestell- und Planungsfehler: Jede Bestellung erfolgt auf Basis eines Sets mit Angabe von Set-Nummer, Schienenfarbe, Frontdekor sowie Breite und Höhe des Gesamtsystems
- Neun Set-Vorschläge decken alle gängigen Planungslösungen als vollständig geschlossenes System oder als Planung mit offener Nische ab
- Alle Sets bestehen grundsätzlich aus einem Schienenset und Gleittüren inkl. Deckenschienenpositionshalter, Dichtungsbürste und Bodenschienenstopper
- Diverses Zubehör bestellbar, z. B. Gleittürbremsen, Kippsicherung, Wandanschluss, Abdeckkappen für Boden- und Deckenschienen

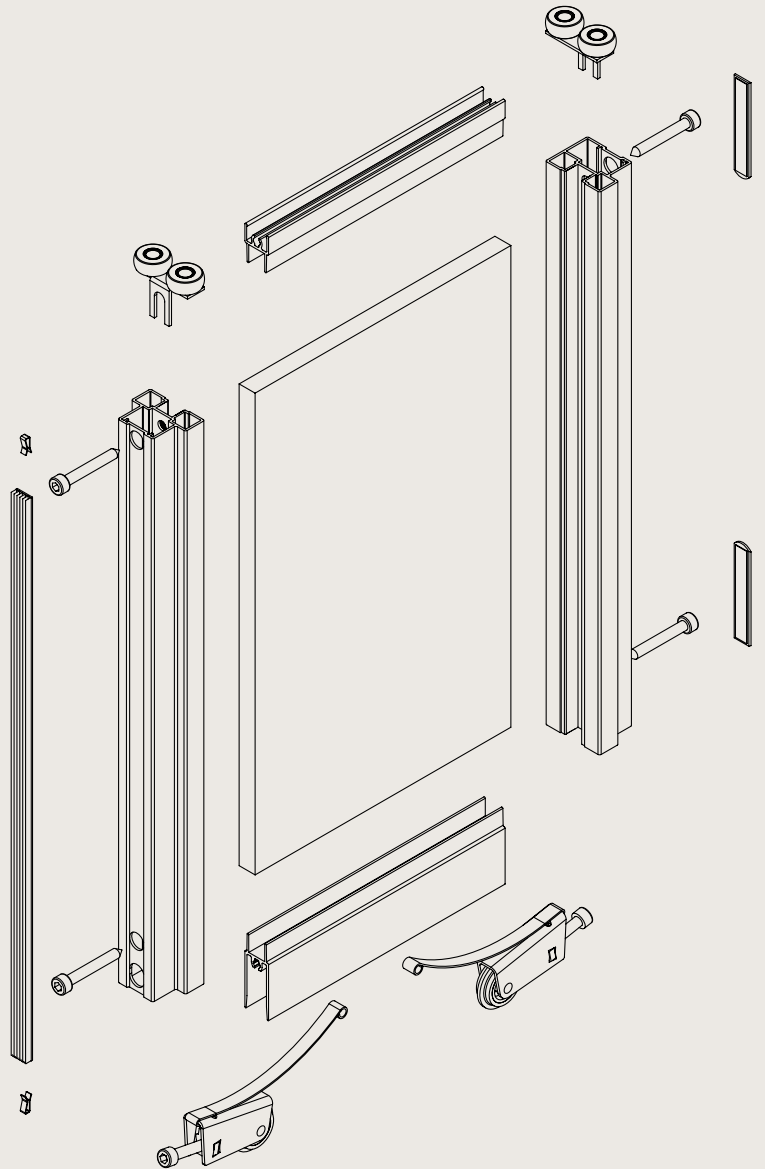

DAS SYSTEM

Unsere Schienen aus hochwertigem Aluminium bieten eine robuste, langlebige Lösung.
Zwei Schienenfarben: 014 Edelstahl-Optik und 010 Schwarz. Maximale Länge: 5000 mm.



Türausführungen

- 13 Original-Frontausführungen, eine Spiegelfront
- Türbreiten: 500 – 1200 mm
- Türhöhen: 700 – 2600 mm, bei durchgehenden Türen dekorabhängig bis maximal 2000 mm
- Gegen Mehrpreis sind die Türen auch in geteilter Ausführung, mit füllungsteilender Sprosse lieferbar. Die mittlere Füllung kann zudem gegen Mehrpreis in einem abweichenden Dekor geliefert werden
- Mindesttürmaß B x H: 500 x 700 mm

Ausstattung

- Aluminiumrahmen in 014 Edelstahl-Optik oder 010 Schwarz
- Füllung beidseitig beschichtet
- Inkl. Deckenschienenpositionshalter, Dichtungsbürste und Bodenschienenstopper in Schwarz oder Grau
- Schienenset, bestehend aus: Decken- und Bodenschienen
- Höhe der Deckenschiene: 40 mm (geschraubt)
- Höhe der Bodenschiene: 6 mm (geklebt)
- Schienenprofil Einbautiefen, 1-läufig: 40 mm, 2-läufig: 79 mm, 3-läufig: 117 mm
- Nur für feste Untergründe geeignet
- Nicht geeignet für Velours- und Langflor-Teppichböden



Hochgebaute Gleittüren

Für Planungen mit hochgebauten Gleittüren ist die Aushebesicherung AUSHS 1487 erforderlich und wird automatisch gegen Berechnung mit bestätigt und geliefert. Links und rechts ist ein Anschlag zur Wand und/oder zu angrenzenden Schränken erforderlich.

Optisch geteilte Fronten

Gegen Mehrpreis sind die Türen auch in geteilter Ausführung, mit füllungsteilender Sprosse lieferbar. Die mittlere Füllung kann zudem in einem abweichenden Dekor geliefert werden.

MODULARE GESTALTUNGS- FREIHEIT

nobilia Möbel sind so konstruiert, dass sie Funktionalität, Flexibilität und Langlebigkeit vereinen – perfekt für maßgeschneiderte Lösungen, die lange Freude bereiten.



RASTERSYSTEM n144 UND FLEXIBLE HÖHENSYSTEME

Das 144er-Raster von nobilia ermöglicht eine durchgängige und ergonomische Planung von Küche, Bad und Wohnräumen mit harmonischer Linienführung. Die Kombination aus vier Korpus-
höhen sowie vier Sockel- und drei Arbeitsplattenhöhen bietet zudem die Möglichkeit, die Arbeitshöhen von 662 mm bis 1102 mm individuell anzupassen.



KORPUSSE, UNTER-, HOCH- UND WANDSCHRÄNKE

nobilia Korpuselemente sind beidseitig melaminharzbeschichtet, robust und pflegeleicht. Die durchdachte Konstruktion mit hochwertigen Materialien sorgt für hohe Stabilität und Langlebigkeit: 16 mm starke Seitenwände, 19 mm starke Ober- und Unterböden bei Highboards, Hoch- und Unterschränken. Als wichtigste Gestaltungsmodule überzeugen die verschiedenen Schränke mit Qualität im Detail. Alle Schränke sind vormontiert für einen einfachen Aufbau der gesamten Planung.



BELEUCHTUNG

Ob funktionales Arbeitslicht oder stimmungsvolles Ambientelicht – nobilia bietet vielseitige Beleuchtungslösungen. Mit smarter Philips Hue Beleuchtung und Emotion-Technologie lässt sich die Beleuchtung sogar raumübergreifend steuern. Für den Einsatz im Bad sind spezielle IP44-zertifizierte Beleuchtungslösungen im Sortiment.



BESONDERE PRODUKTMERKMALE FÜR DEN WOHN- UND BADBEREICH

Überzeugende Komponenten in bewährter nobilia Qualität, im eigenen QM-Prüflabor getestet und nach höchsten Standards zertifiziert. Robuste Tische und Stühle, wasserunempfindliche Böden für Waschtischschränke, vorgezogene Rückwände für optimale Luftzirkulation und Schwerlastbeschläge für eine Belastbarkeit von bis zu 100 kg bei wandhängenden Möbeln – nobilia bietet maßgeschneiderte Lösungen für jeden Raum, die auch über Jahre hinweg ihre Qualität und Funktionalität bewahren.

RASTERSYSTEM n144 FÜR GRENZENLOSE INDIVIDUALITÄT

Dank des einheitlichen nobilia Rastersystems n144 lassen sich unsere Möbel flexibel wie Bausteine kombinieren, um eine individuelle und durchgängige Planung in Küche, Bad und Wohnbereich zu ermöglichen – und das, ohne Kompromisse beim Design einzugehen. Das Resultat: perfekte Linienführung, optimal genutzter Stauraum, ergonomisch abgestimmte Höhen und größtmögliche Planungsvielfalt und -sicherheit.



Die Durchgängigkeit der Rasterschritte setzt sich von der kleinsten Hochschrankhöhe 1512 mm bis zur größten Hochschrankhöhe 2232 mm fort, unabhängig davon, ob die Standard-Unterschrankhöhe 720 mm oder wie hier die XL-Höhe 792 mm gewählt wird.

Unsere XL-Höhe ist ganzheitlich planbar. Somit lassen sich Küchen nicht nur ergonomisch, sondern auch stauraumoptimiert planen. Auf vergleichbarer Arbeitshöhe bietet XL rund 10 % mehr Stauraum.



DAS PLUS AN QUALITÄT



- Einheitliche, harmonische Linienführung
- Einfache Planung, auch bei nachträglichen Änderungen
- Hohe Individualität aus dem Serien-Baukasten, auch ohne Sonderanfertigung
- Flexible Küchengestaltung
- Multifunktionaler Einsatz von Schranktypen durch symmetrische Höhen bei Unter- und Wandschränken
- Passgenau eingebaute Elektrogeräte

2016 mm 2088 mm 2160 mm

144 mm

1512 mm

STANDARD

720 mm

maxi MINI

864 mm

576 mm

Mit unseren Unterschränkhöhen bieten wir viele Möglichkeiten zur individuellen Anpassung der Küchen an Ergonomie und Stauraum-anforderungen. Damit das funktioniert, sind die drei Höhen Standard, XL und Maxi in einem vergleichbaren Typenspektrum lieferbar.

Unsere Planungen setzen bis ins kleinste Detail auf eine durchgehende Linienführung. Möglich wird diese Symmetrie durch Hoch-, Wand- und Aufsatzschränke, die genau auf die Korpushöhe der Unterschränke angepasst sind.

PERFEKTE ERGONOMIE MIT FLEXIBLEN HÖHENSYSTEMEN

Unser flexibles Höhensystem ermöglicht Arbeitshöhen von 662 mm bis 1102 mm und bietet damit optimale Anpassungsmöglichkeiten. Zur Auswahl stehen vier verschiedene Korpshöhen. Für unterschiedliche Körpergrößen und Stauraumwünsche bieten ergonomisch passende Aktivhöhen ein entspanntes Arbeiten in der Küche. Die individuelle Feinabstimmung wird durch den Einsatz von vier verschiedenen Sockelhöhen sowie drei Arbeitsplattenhöhen erreicht.





DAS PLUS AN QUALITÄT



Unsere Unterschrankhöhen Standard, XL und Maxi ermöglichen eine individuelle Anpassung an Ergonomie und Stauraumbedarf. Für eine einfache Planung unterscheiden sich die Kurzbezeichnungen nur in der letzten Stelle:

- Unterschränke U*/U*-X/U*-M
- Herd-Umbauten HU*/HU*-X/HU*-M
- Kochstellenschränke K*/K*-X/K*-M



120 %	MAXI – 864 mm
110 %	XL – 792 mm
100 % Stauraum	STANDARD – 720 mm
	MINI – 576 mm

KORPUS RUNDUM DURCHDACHT

nobilia bietet Ihnen und Ihren Kunden eine nahezu grenzenlose Planungsvielfalt – mit einer Vielzahl an Schranktypen, die hoch automatisiert in Serie gefertigt werden. Basis für die Planung und Fertigung ist ein intelligentes Baukastensystem mit verschiedenen Höhen für Unterschränke, Wandschränke, Aufsatzschränke, Hochschränke und Sonderhöhen für multifunktionale Planungen. Jeder Korpus zeichnet sich durch den hohen nobilia Qualitätsanspruch aus: Stabilität und Langlebigkeit durch hochwertige Verarbeitung und robuste Materialien.

Seitenwände

- 16 mm starke Seitenwände
- Beidseitig melaminharzbeschichtete Spanplatte – widerstandsfähig und pflegeleicht
- Sichtkanten im Korpusdekor
- Stabile Verbindung: Geben Fachboden-trägern zuverlässigen Halt

Einlegeböden

- 16 mm starke Einlegeböden mit 1,2 mm starker PP-Dickkante beschichtet: hochbelastbar und stoßfest, ästhetisch ansprechend durch Softabrundung
- 5 mm starke Glasböden für Wandschränke mit Glastüren
- 6 mm starke Glasböden für Wandschränke mit Falt-Lifttüren oder Schwingklappe sowie Aufsatzschränke mit Kunststoff- oder Glas-Jalousie
- 8 mm starke Glasböden für Vitrinen in Badplanungen

Fachbodenträger

- Fachbodenträger aus Ganzmetall
- Sicherheitsstift gegen Verrutschen der Holzeinlegeböden für maximalen Halt
- Hohe Zuladung: für Holz- und Glaseinlegeböden: 50 kg/m²

Hartholzdübel

- Böden, Konstruktionsböden und Seiten mit Hartholzdübeln in 8 x 30 mm verleimt

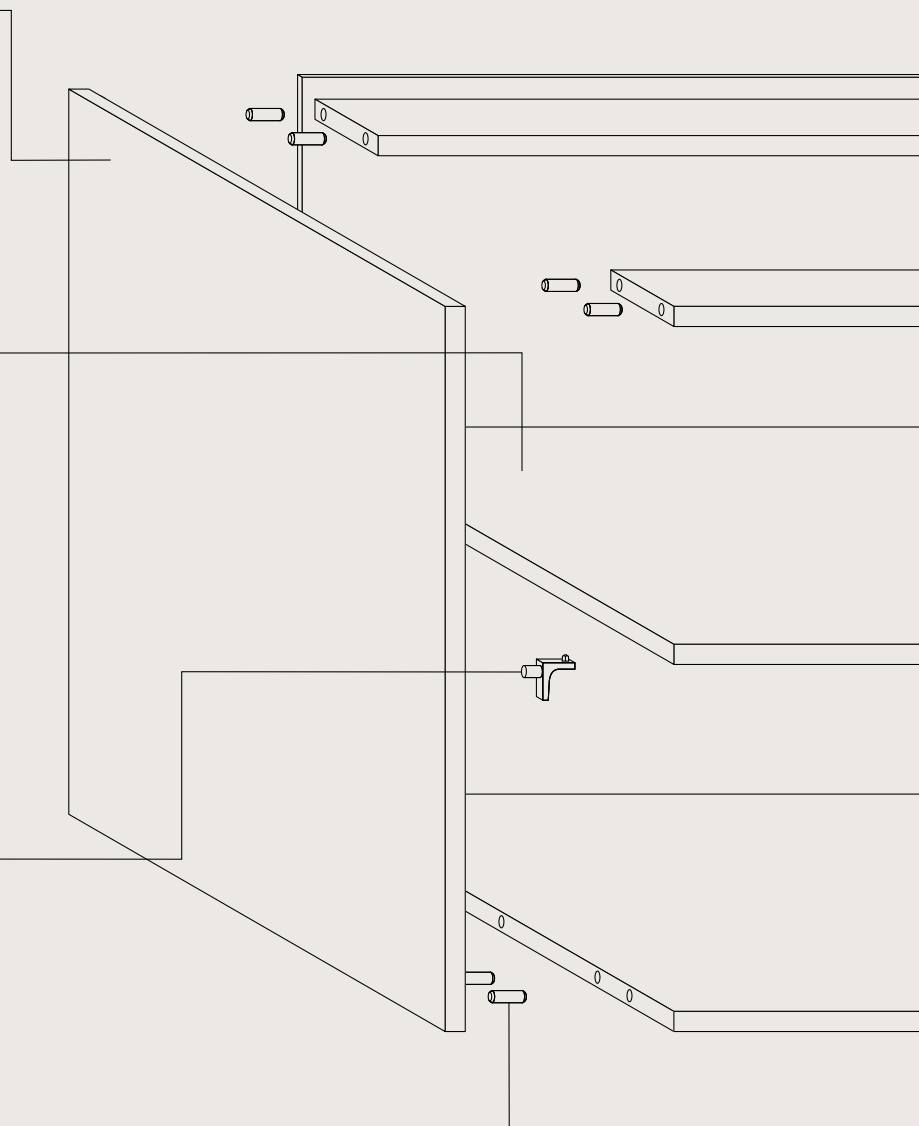

DAS PLUS AN QUALITÄT



- Hohe Belastbarkeit und Langlebigkeit: Die erstklassige Konstruktion unserer Korpuselemente und die ausgereifte Beschlagtechnik sind das Ergebnis langjähriger Erfahrung und kontinuierlicher Prozessverbesserungen im Produktionsdurchlauf
- PP-Kantenschutz: besonders strapazierfähig und stoßfest, deutlich robuster als herkömmliche Korpuskanten
- Feuchtigkeitsschutz: Rundum versiegelte Kanten für Böden und Seiten sorgen für einen sauberen Abschluss und verhindern das Eindringen von Schmutz und Feuchtigkeit

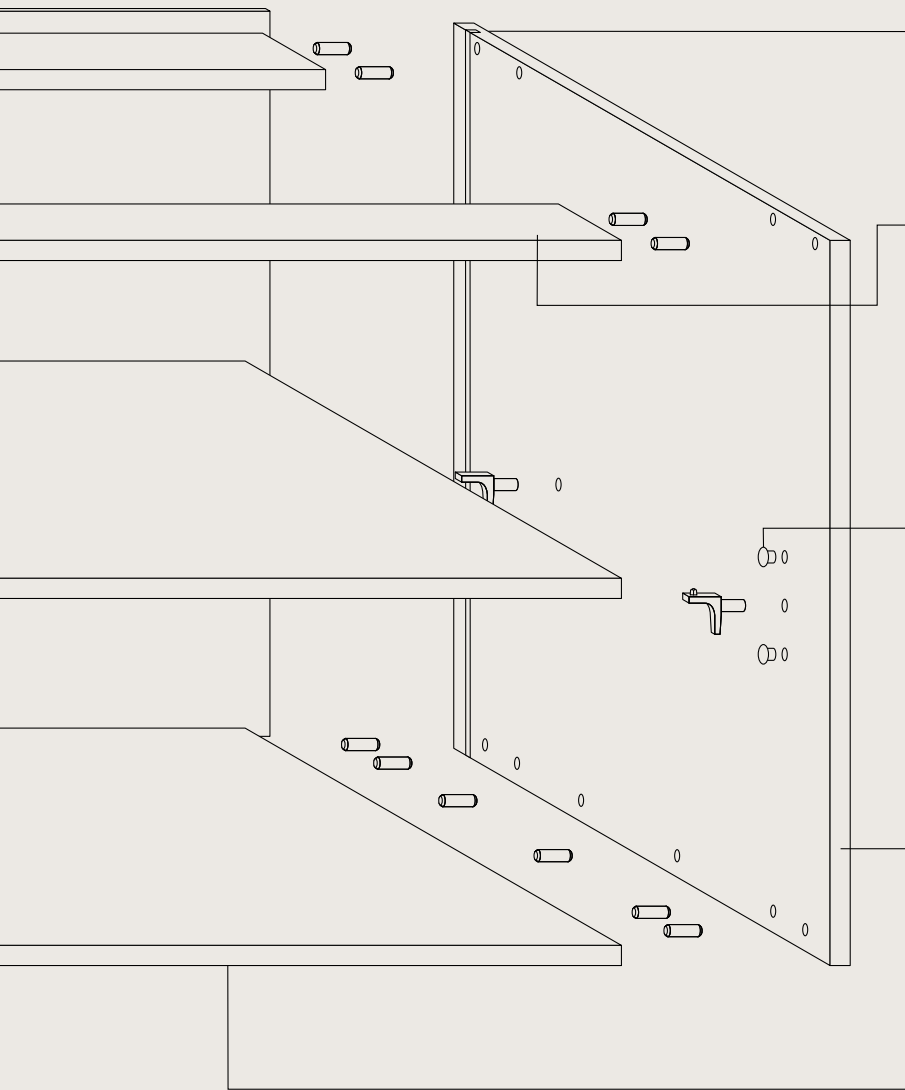

Vorgezogene Rückwände

- 2,8 mm starke HDF-Platte, beidseitig mit Schutzlack behandelt
- Rückwände sind zusätzlich mit dem Korpus verschraubt, 7 mm tief genutet
- Vorgezogene Rückwände sorgen für gute Luftzirkulation zwischen Wand und Möbel
- Beidseitige Lackierung verhindert Feuchtigkeitsaufnahme und wirkt schimmelhemmend
- Keine Fugenbildung im sichtbaren Innenbereich
- Langlebig und dauerhaft fest, aber durch die Verschraubung variabel für die Montage vor Ort

Konstruktionsböden und Traversen

- Extrem stabile, beidseitig mit Melaminharz direktbeschichtete Konstruktionsböden und Traversen: 19 mm stark bei Unter- und Hochschränken
- Obere Quertraverse bei Unterschränken: Kantenfarbe Neutralgrau

Abdeckstopfen

- Für eine ansprechende Schrankinnenraumgestaltung können die 5 mm großen Lochbohrungen optional mit Kunststoff-Abdeckstopfen verschlossen werden
- Farblich perfekt auf die Korpusinnenfarbe abgestimmt

Vorderkanten

- Korpusvorderkante und Einlegeböden mit 1,2 mm starker PP-Dickkante beschichtet: hochbelastbar und stoßfest, mit attraktiver Softabrundung für eine ansprechende Optik

50 kg Bodenbelastung

- Alle Böden, inkl. Einlegeböden, können mit einem Gewicht von bis zu 50 kg/m² belastet werden
- Das entspricht mehr als 80 Esstellern

UNTERSCHRÄNKE: AUF DIE INNEREN WERTE KOMMT ES AN

Unsere Möbel zeichnen sich durch besondere Qualitäten aus, die in jeder Komponente spürbar sind. Vom robusten Korpus bis zu den präzise aufeinander abgestimmten Details – jedes Element wurde sorgfältig entwickelt. Dank hochwertiger Materialien und einer durchdachten Konstruktion erfüllen sie höchste Ansprüche an Langlebigkeit und Komfort. Unsere Unterschränke sind in den Korpushöhen Mini (576 mm), Standard (720 mm), XL (792 mm) und Maxi (864 mm) erhältlich – für maximale Flexibilität und individuelle Anforderungen.

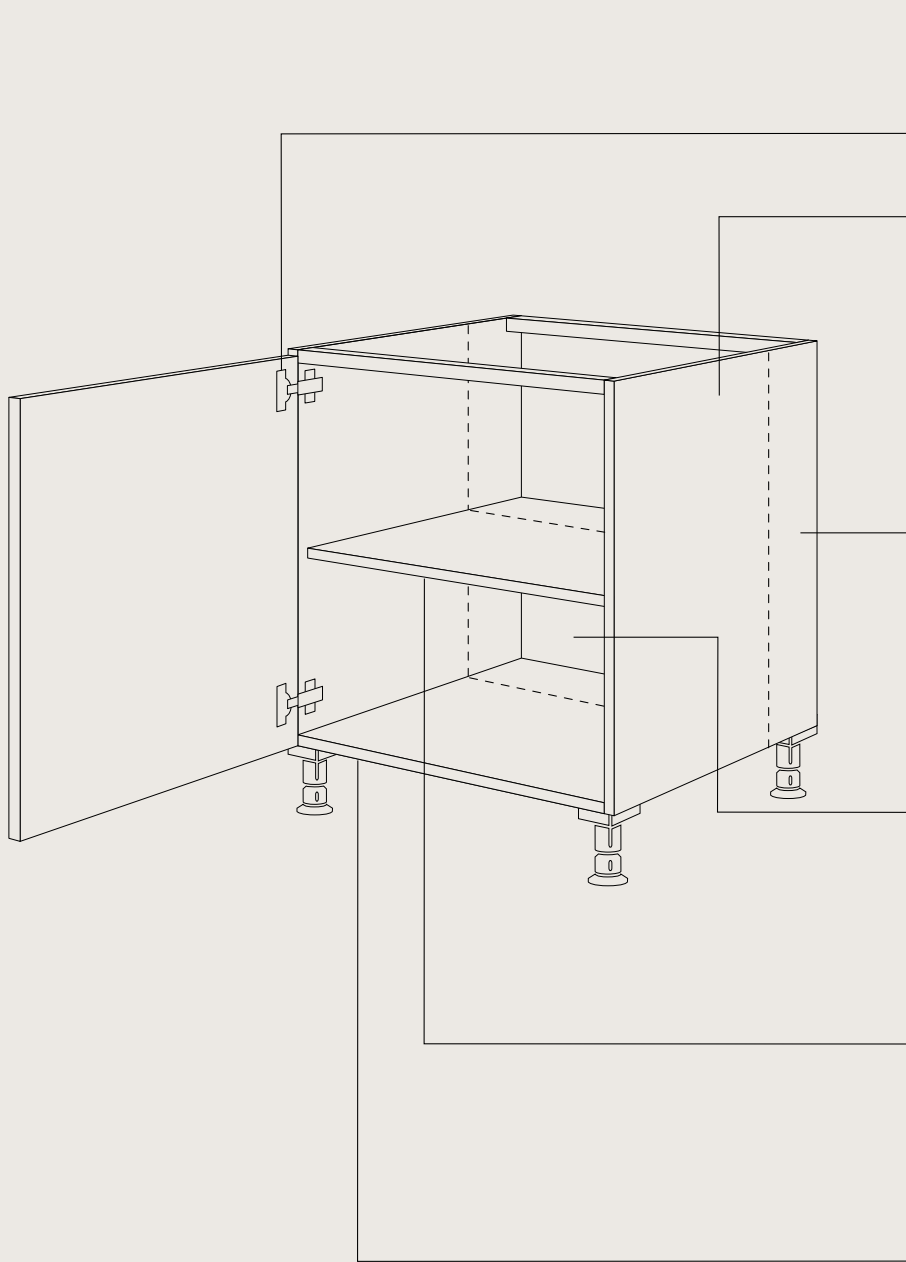

Sensys-Scharniere

- Mit Silent System-Dämpfung
- Dreidimensional justierbar
- Wartungsfrei und montagefreundlich

Korpustiefe 561 mm

- Korpustiefe für Unterschränke: 561 mm
- Nutztiefe: 522 mm
- Beschläge wartungsfrei
- Montagefreundlich: Schubkästen, Auszüge und Drehtüren mit Scharnieren sind werkzeuglos entnehmbar und wieder einsetzbar

Seitentiefe 461 mm bei Unterschränken ohne Mehrpreis

- Die Seitentiefe 461 mm schafft Planungssicherheit für Planungen auf schmalen Raumgrundrissen oder für den Einsatz im Bad – ohne Mehrkosten für Sonderanfertigungen

Rückwände

- 2,8 mm starke HDF-Platte in genuteten Seiten
- Beidseitig lackiert
- Mit Korpus verschraubt

Einlegeböden

- 16 mm starke Einlegeböden mit 1,2 mm starker PP-Dickkante beschichtet
- Farblich auf gewählte Korpusinnenfarbe abgestimmt

Konstruktionsböden

- 16 mm stark, mit Seiten fest verdübelt

QUALITÄT IM DETAIL



Stabile Metalltraverse

- Herd-, Spülen- und Eckkarussell-schränke sowie 1200 mm breite Unterschränke bieten dank integrierter Metalltraversen besondere Stabilität
- Koch- und Waschtischunterschränke ab 800 mm Breite sind ebenfalls mit verstärkten Metalltraversen ausgestattet



Verschraubte Rückwände

- Vorgezogene Rückwände für eine optimale Luftzirkulation zwischen Wand und Küchenmöbeln
- 7 mm tief genutete Seiten sind zusätzlich mit dem Korpus verschraubt
- Die beidseitig mit Schutzlack behandelten Rückwände unterstützen die Langlebigkeit
- Verzinkte Metall-Verbindungs-schrauben mit angepresster Scheibe ermöglichen eine sichere Verbindung einzelner Schränke



Zerlegbare Eckunterschränke

- Eckunterschränke sind bauseits zerlegbar (z. B. UEK 90)
- Sie passen somit auch durch enge Treppenhäuser und schmale Türen



Wasserunempfindliche Böden

- Der fest verbaute, wasserbeständige Boden in Grau Metallic für Spülenschränke und Waschtischunterschränke ist gegen Mehrpreis (MP-WPB) erhältlich



Ergänzendes Zubehör zum Schutz vor Feuchtigkeit

- Der Feuchtigkeitsschutzboden (FB) schützt Unterschränke vor Feuchtigkeit und Kratzern und kann nachträglich eingelegt werden
- Die schiefergraue Wasserschutzmatte (WSMS) aus leicht zu reinigendem Kunststoff bietet zusätzlichen Schutz für Spülenunterschränke und diagonale Spülen-Eckschränke ohne Frontauszüge (Seitentiefe 561 mm), nachträglich einlegbar



Wrasenschutzblech Geschirrspüler

- Hochschränke für hochgebaute Geschirrspüler verfügen serienmäßig über ein extratiefes Wrasenschutzblech
- Das Wrasenschutzblech bietet zuverlässigen Schutz vor Feuchtigkeit und Dampf für langlebige Qualität

HOCHSCHRÄNKE: ALLROUNDER FÜR STAURAUUM

nobilis Highboards und Hochschränke bieten mit sechs Korpushöhen von 1512 mm bis 2232 mm und einer Nutztiefe von 522 mm optimalen Stauraum für unterschiedliche Anforderungen. Ob Drehtüren, Lifttüren, Auszüge, Fachböden, Gitter, Körbe oder Klappen – unsere Vielzahl an Schranktypen ermöglicht eine funktionale und individuelle Planung.

Korpustiefe

- Korpustiefe für Hochschränke: 561 mm
- Nutztiefe: 522 mm
- Seitentiefe 461 mm ohne Mehrpreis

Sensys-Scharniere

- Mit Silent System-Dämpfung
- Dreidimensional justierbar
- Wartungsfrei und montagefreundlich

Rückwände

- 2,8 mm starke HDF-Platte in genuteten Seiten
- Beidseitig lackiert
- Mit Korpus verschraubt

Einlegeböden

- 16 mm starke Einlegeböden mit 1,2 mm starker PP-Dickkante beschichtet
- Farblich auf gewählte Korpusinnenfarbe abgestimmt

Konstruktionsböden

- 19 mm stark, mit Seiten fest verdübelt

Stauraumgestaltung

- Maximale Raumaussnutzung und vielseitige Nutzungsmöglichkeiten, z. B. als Geschirr- oder Vorratsschrank sowie als Geräte-Umbau
- Unterschiedliche Ausstattungsvarianten mit Schubkästen, Innenauszügen oder Lifttüren für höchsten Komfort

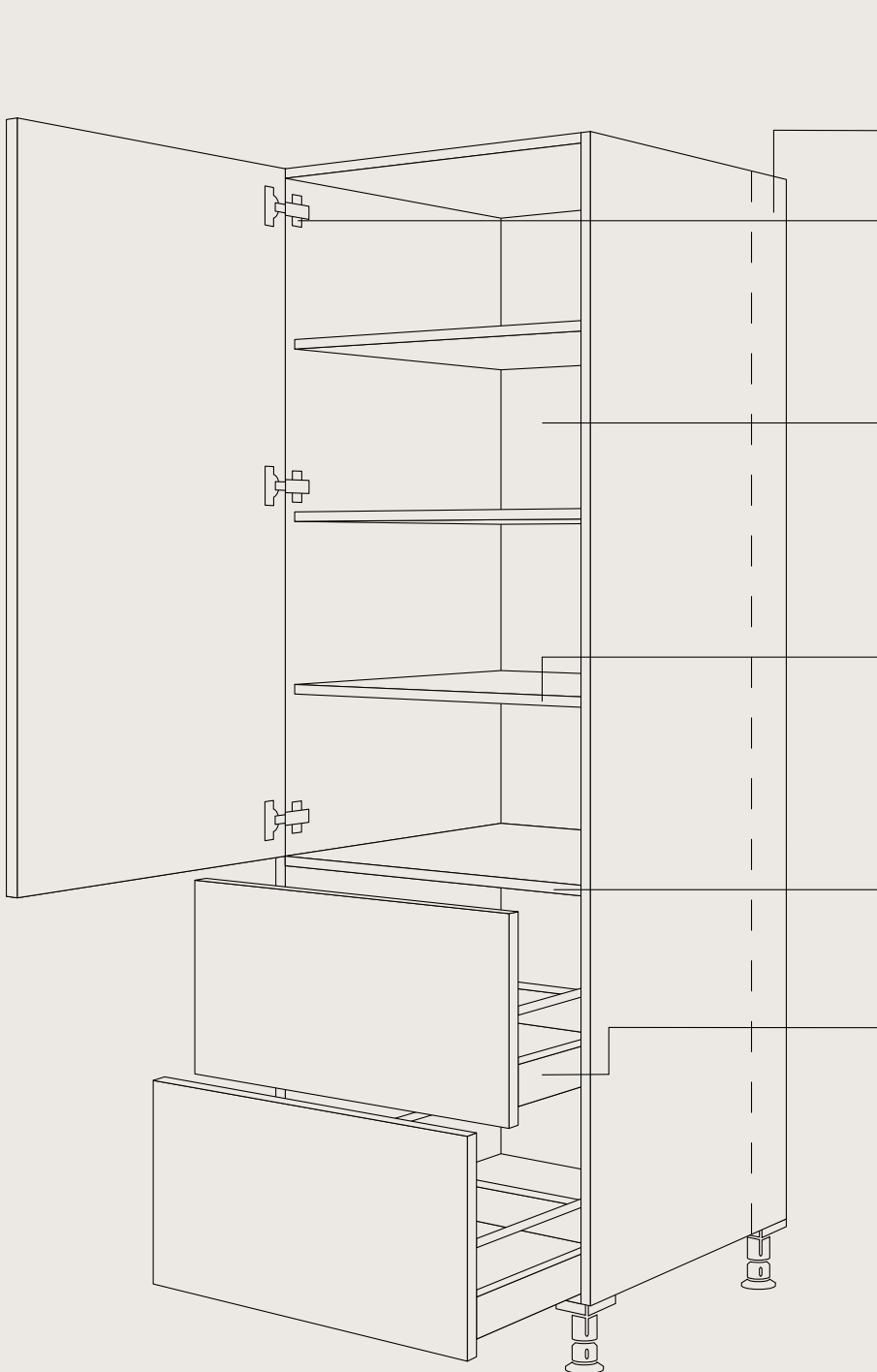

VIELFÄLTIGE HOCHSCHRANKLÖSUNGEN



Durchgängige Hochschrankfronten

- In allen Highboard- und Hochschrankhöhen bieten wir Ausführungen mit durchgehenden Türen an
- Diese bieten noch mehr Flächenruhe bei unifarbigen und senkrecht gemaserten Holzdekoren
- Welche Fronten als durchgängige Hochschrankfronten verfügbar sind, ist an jeder Type im Verkaufshandbuch vermerkt

Spannbeschläge

- Alle durchgehenden Hochschranktüren der Korpushöhen 2016 mm bis 2232 mm werden serienmäßig mit einem Spannbeschlag versehen, Ausnahme ist der Apothekerschrank
- Der Spannbeschlag ist innen mittig positioniert und stabilisiert die großen Frontelemente gegen Verzug
- Für Highboardhöhen ist der Spannbeschlag (MP-SPANN, 7808) optional bestellbar

Geräte-Umbauten für Einbaugeräte

- Geräte-Umbau für die Integration von Backöfen, Mikrowellen oder Kühlschränken
- Erhöhte Einbauposition ermöglicht die ergonomische Integration von Geräten für ein rückschonendes Arbeiten



Geräte-Umbauten für Waschmaschinen und Trockner

- TÜV-geprüfter Umbau für hochgebaute Waschmaschinen und Trockner
- Der Unterbau ist mit massiven Metallwinkeln zur Verstärkung ausgestattet, die die Waschmaschine auch im Schleudergang sicher auf ihrem Platz halten

Ordnungssysteme

- nobilia bietet ein breites Spektrum an Hochschränken für unterschiedliche Funktionen
- Neben fertig konfigurierten Hochschränken (siehe Verkaufshandbuch, Reg. 6) können auch einzelne Ordnungssysteme (siehe Zubehörliste, Reg. 3) hinzubestellt werden

Durchgangstüren

- Durchgangstüren können als verbindendes Element zwischen Küche und angrenzenden Räumen eingesetzt werden. Die Planung zwischen Hochschränken verbirgt den Durchgang diskret
- Bei 600 mm Breite: eine verlaschte Tür, bei 800 – 1200 mm: zwei verlaschte Türen
- Bestehend aus zwei Wangen und einem Abdeckboden, 16 mm stark
- Inkl. Sockelblende mit Verbindungswinkel

SOCKELFÜSSE UND SOCKELBLENDEN: DIE PERFEKTE BASIS

Unsere Sockelkonstruktionen bieten höchste Flexibilität und Stabilität. Mit Standardhöhen von 70, 100, 150 und 200 mm sowie einer Verstellmöglichkeit von -10 bis +20 mm passen sich die Sockelfüße perfekt an unterschiedliche Anforderungen an. Zwischenhöhen lassen sich mühelos mit dem Sockel-Adapter realisieren. Dank der unabhängigen Verstellbarkeit jedes Sockelfußes steht der Schrank auch auf unebenen Fliesenböden immer gerade.

Sockel-Adapter SOFA

- Abweichende Sockelhöhen in Zwischenmaßen (im 10/20 mm Raster) mit Sockel-Adapter SOFA möglich (4187, siehe Verkaufshandbuch, Reg. 3)



10 mm



20 mm

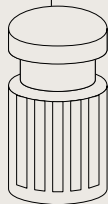

70 mm

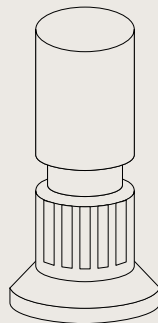

100 mm

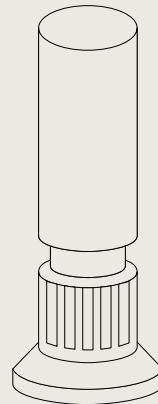

150 mm

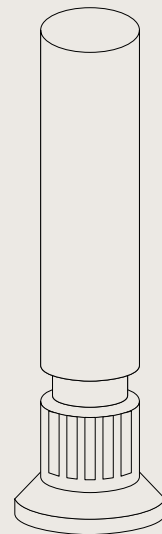

200 mm

Sockelfüße

- Stabile Sockelkonstruktion mit Adaptern und Füßen
- Vier Standardhöhen: 70/100/150/200 mm
- Verstellweg -10 bis +20 mm
- Sockelfüße sind unabhängig voneinander einstellbar – ideal für unebene Fliesenböden, damit der Schrank stets gerade steht
- Hohe Belastbarkeit: bis zu 200 kg pro Schrank mit vier Füßen
- Auch für Granit-Arbeitsplatten geeignet

Sockelgleiter

- Der Sockelgleiter wird bereits im Werk sicher am Unterboden montiert

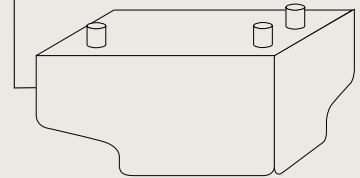

OPTIMAL AUSGESTATTET

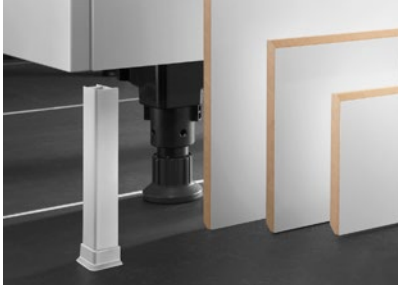

Sockelblenden 13 mm

Sockelblenden werden aus 13 mm starker MDF-Platte (= mitteldichte Faserplatte) gefertigt und sind direktbeschichtet. Dadurch sind sie extrem widerstandsfähig und pflegeleicht.



Flexibles Bodendichtungsprofil

Sockelblenden mit Bodendichtungsprofil schützen den Sockelraum vor Feuchtigkeit und Schmutz. Das mitgelieferte Profil gleicht Unebenheiten bis 2 mm aus. Größere Unebenheiten erfordern das separat erhältliche SB-Profil (4863). Die exakte Anpassung an unebene Böden erfolgt bauseits. Außenecken (90°/135°) und Innenecken (135°) werden durch passende Eckprofile gebildet.

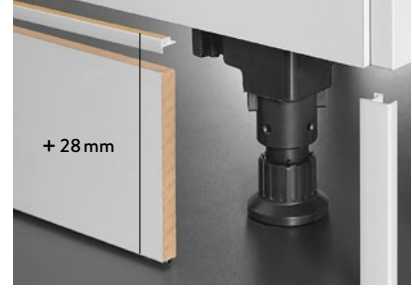

Seitliche Sockelblende 28 mm Zugabe

Zum Ausgleich von Fußbodenunebenheiten werden seitliche Sockelblenden 28 mm höher geliefert. Dadurch können Anpassungen vom Monteur bauseits unkompliziert vorgenommen werden. Die Befestigung erfolgt mit Clips, die an die Blende geklebt bzw. geschraubt und am Sockelgleiter eingeklipst werden.



Wasserfeste Sockelblende

Sie sind überall dort sinnvoll, wo besonders viel Feuchtigkeit bzw. Nässe entsteht, und überzeugen auch ästhetisch. Wasserfeste Sockelblenden sind optional gegen Mehrpreis erhältlich. Lieferbare Farben: 058 Schwarz, 049 Spiegel-Dekor, 114 Edelstahl-Optik.



Lamellensockel aus Aluminium

Der Lamellensockel ist nicht nur ein schönes optisches Detail, sondern dient der Sockelbelüftung beim Einsatz von Kochfeldabzügen. In allen vier Sockelhöhen planbar. Lieferbare Farben: 114 Edelstahl-Optik, 058 Schwarz, 193 Alpinweiß.



Kippsicherung KIPPS

Freistehende Unterschränke in Insellösungen müssen in jedem Fall zusätzlich mit der Kippsicherung KIPPS (9943) versehen werden. Zwei Kippsicherungen werden bei freistehenden Unterschränken automatisch gegen Berechnung mitgeliefert. Bis 1800 mm Breite sind zwei Kippsicherungen erforderlich. Für jeden weiteren angefangenen laufenden Meter sind zwei zusätzliche Kippsicherungen erforderlich.



Sockelbeleuchtung

Sockel-Upgrade mit modernem Lichtakzent: Dank der LED-Sockelleuchte LSO, die individuell montiert werden kann, oder der LED-Sockelbeleuchtung LSOP lässt sich der Sockel in Szene setzen.

WANDSCHRÄNKE: STARK UND VIELSEITIG

Der nobilia Wandschrank bietet neben belastbarem Stauraum eine breite Auswahl an Öffnungssystemen wie Drehtüren, Schiebetüren, Falttüren, Klappen, falt-Lifter, Schwingklappen, Jalousien und Climber. Die beiden letztgenannten Varianten eröffnen zusammen mit Vitrinen und Glas-Designschränken zusätzliche Gestaltungsoptionen mit Glas.



Korpustiefe

- Korpustiefe für Wandschränke: 350 mm
- Nutztiefe: 326 mm

Sensys-Scharniere

- Mit Silent System-Dämpfung
- Dreidimensional justierbar
- Wartungsfrei und montagefreundlich

Rückwände

- 2,8 mm starke HDF-Platte in genuteten Seiten
- Beidseitig lackiert
- Mit Korpus verschraubt

Einlegeböden

- 16 mm starke Einlegeböden mit 1,2 mm starker PP-Dickkante beschichtet
- Farblich auf gewählte Korpusinnenfarbe abgestimmt
- Belastung pro Boden: 16 kg

Konstruktionsböden

- 16 mm stark, mit Seiten fest verdübelt

DAS PLUS AN QUALITÄT



- Sichere Montage an verschiedenen Wandarten durch spezielle Beschläge
- Vielfältige Öffnungssysteme: Drehtüren, Schiebetüren, Falttüren, Klappen, falt-Lifter, Schwingklappen, Jalousien und Climber
- Zahlreiche Gestaltungsoptionen – z. B. bei Vitrinen und Glas-Designschränken
- Unebenheiten können durch Distanzplatten problemlos ausgeglichen werden
- Gedämpftes Schließen bei allen Türen und Klappen
- Integrierte Beleuchtung für zusätzliche Funktionalität und Atmosphäre möglich
- Alle Wandschränke werden im nobilia QM-Prüflabor auf eine Mindestlebensdauer von 15 Jahren getestet

WANDSCHRANKAUFHÄNGUNG: DAS PLUS AN STABILITÄT UND SICHERHEIT

Die Montage in Gitterstein, Kalksandstein und Beton erfolgt sicher und stabil. Typen für Bad- und Wohnraumplanungen in 461 mm Tiefe sind serienmäßig mit einem Schwerlastbeschlag zur wandhängenden Montage ausgestattet.



Wandschrankschienen

- Mitgelieferte Aufhängeschienen: ab 590 mm Breite mit vier Schrauben und Dübeln für maximale Sicherheit
- Distanzplatten zum Ausgleich von Wandvorsprüngen inklusive

Verdeckte Wandschrankschienen

- Verdeckte Wandschrankschienen mit komfortablen Justagemöglichkeiten in der Höhe (-7 und +10 mm) und Tiefe (-1 und +11 mm)
- Maximale Sicherheit: Die Kippsicherung gegen seitliches Verrutschen wird automatisch kostenfrei mitbestätigt

Überbauschränke für freistehende Kühlschränke

- Zur Platzausnutzung über freistehenden Kühlschränken sind Überbauschränke erhältlich. Typenspektrum: Breite 600 – 1200 mm, Höhe 288 – 720 mm, Tiefe 561 mm
- Für vorgezogene Planungen werden erforderliche Montagesets automatisch gegen Berechnung mitbestätigt. Weitere Hinweise finden Sie im Verkaufshandbuch, Reg. 10

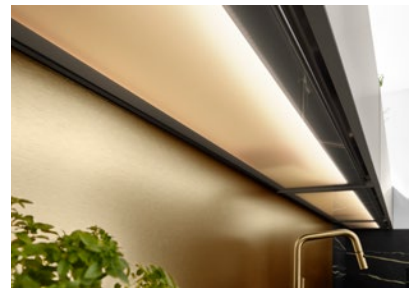

1200 mm breite Wandschränke

- Der extrabreite Wandschrank ist serienmäßig mit einem Griffprofil im Unterboden ausgestattet, das das Durchbiegen verhindert
- Die Rückwand verfügt über einen Mittelaufhänger und eine dritte Wandschrankschienen
- Ein zusätzlicher Bodenträger stützt die Einlegeböden und verhindert deren Durchbiegen
- Die Bauweise bietet hohe Stabilität und Sicherheit bei einer Belastbarkeit von bis zu 75 kg

Glastüren

- Glatte Fronten sind optional mit Glasrahmentüren oder Segmentglasfronten erhältlich. Ausführungen: 01 Klarglas, 02 Mattglas, 39 Schwarzglas
- Landhausfronten bieten Sprossentüren mit programmbezogenen Glasausführungen
- Zusätzlich zu den frontbezogenen Vitrinen sind Design-Glastüren erhältlich: Alu-Rahmentüren Square und Flat mit verschiedenen Glasausführungen, siehe Verkaufshandbuch, Reg. 2

Integrierte Lichtausführungen

- Wandschränke können werkseitig mit integrierten Lichtausführungen im Ober- und Unterboden ausgestattet werden
- LED-Glas-Lichtböden, integrierte LED-Lichtleisten und LED-Pflanzleuchten sind gegen Mehrpreis erhältlich
- Zusätzliche Optionen bei ausgewählten Lichtausführungen: Emotion-Technologie für stufenlos regelbare Farbtemperatur von warmweiß zu kaltweiß sowie Philips Hue mit White & Color Ambiance

MODERNSTE LICHT-TECHNOLOGIE

Auf dem neuesten Stand mit modernster Lichttechnologie: Energieeffiziente LED-Leuchten sind als Ein- oder Aufbau-leuchten, integriert in Spiegel oder als Smart-Home-fähige Beleuchtungslösung Philips Hue erhältlich. Dabei bieten viele Lösungen eine Einstellung der Farbtemperatur und verschiedene Lichtszenarien – von stimmungsvollem Ambiente bis hin zu funktionalem Arbeitslicht. Das Angebot wird ergänzt durch innovative Elektrifizierungslösungen und durchdachte Produkte für ein sicheres Kabelmanagement.



LED-BELEUCHTUNG



Emotion-Technologie

- Die Emotion-Technologie ermöglicht bei LED-Systemen die stufenlose Regulierung der Farbtemperatur von warmweiß (2700 K) zu kaltweiß (6500 K)
- Alle frei geplanten Lichtplanungen mit LED-Sets LSET-SMART* können dank ZigBee in Smart-Home-Anwendungen integriert werden
- Jede Beleuchtungsgruppe benötigt mindestens ein LSET-SMART36/60(-FB), abgestimmt auf Steckplätze und Gesamtleistung der Leuchten
- Mehrere Startsets können drahtlos verbunden und an 4-Kanal-Fernbedienungen angelernt werden
- Raumübergreifende Steuerung der Lichtquellen



Beleuchtete Spiegel

- Ob mit Aufsatzleuchte, integriertem Lichtfenster oder umlaufendem Profil: nobilia bietet eine breite Auswahl an Spiegeln mit durchdachter LED-Beleuchtung für die ideale Lichtatmosphäre im Bad
- Weitere Informationen zu beleuchteten Spiegeln finden Sie in der Zubehörliste, Reg. 5



Philips Hue

- Smarte Beleuchtungslösung, die per Bluetooth über Fernbedienung oder App gesteuert werden kann
- Für erweiterte Smart-Home-Funktionen ermöglicht die Philips Hue Bridge die Steuerung von bis zu 50 Leuchten in verschiedenen Räumen – per App, Sprachbefehl, Zeitsteuerung oder auch von unterwegs



Philips Hue – White & Color Ambiance

- Neben warmweißem und kaltweißem Licht stehen voreingestellte Lichtszenarien und 16 Millionen Farben zur Auswahl
- LED-Startsets LSET-HA60 und LED-Folgeset LFSET-HA60 gegen Mehrpreis erhältlich, siehe Zubehörliste, Reg. 4

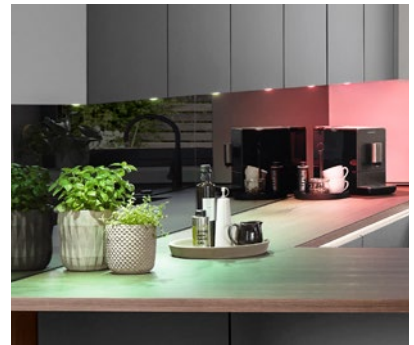

Philips Hue – Gradient

- Gradient LNHLG-E ermöglicht die Erzeugung eines Farbverlaufs über die gesamte Leuchtenlänge
- Mehrere Farben mischen sich gleichzeitig innerhalb der Leuchte
- Empfohlene Mindestlänge der Leuchte beträgt 600 mm

KABELBOXEN FÜR SICHERES KABELMANAGEMENT



Kabelbox

- Kunststoffgehäuse in Schiefergrau für Konverter und Anschlusskabel
- Zur individuellen Montage in Schränken
- Einsetzbar ab 450 mm Breite, bei vertikaler Montage ab 250 mm Breite



Kabel- und Trafobox

- Kabel- und Trafobox mit Kunststoffgehäuse in Neutralgrau für max. vier Konverter und Anschlusskabel
- Zum Einbau in den Sockelboden
- Einsetzbar ab 70 mm Sockelhöhe und 600 mm Schrankbreite

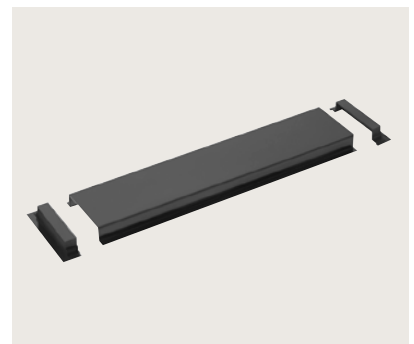

Sicherheitsbox Glasgow

- Sicherheitsbox Glasgow (SIBOX) schützt empfindliche Elektronik wie den LED-Konverter aus dem LED-Start- und Folgeset LSET-SMART36/60 und LSET-SMART36/60-FB
- Für den Badbereich sind IP44-zertifizierte, spritzwassergeschützte Voraussetzungen für elektrische Komponenten vorgeschrieben
- Merkmale der SIBOX: spritzwassergeschützt nach IP44, Aluminiumgehäuse in Schwarz, inkl. Endkappen für einfachen Anschluss, Maße: 19 x 453 x 103 mm

BELEUCHTUNGSOPTIONEN FÜR ARBEITSLICHT

Helles, punktuell Licht! Mit Ein- und Aufbauleuchten, Nischenleuchten, Langfeld- und Deckenleuchten löst man neben der optischen Aufwertung vor allem ein wichtiges Thema in der Planung: die gleichmäßige und blendfreie Ausleuchtung der Arbeitsbereiche und Aktivzonen.



Ein- und Aufbauleuchten

Unsere LED-Ein- und Aufbauleuchten können sowohl im Unterboden als auch im Oberboden eingesetzt werden. Zur Montage in Glaswandschränken, Kranz- und Überbauböden. Erhältlich in Edelstahl-Optik, Durchmesser 75 mm, inkl. 1700 mm Anschlusskabel zum Startset. Auch als LED-Leuchten-Set lieferbar mit drei LED-Leuchten und einem LED-Starterset Emotion Dimmer.



Nischenleuchten

Nischenleuchten in eckiger, runder oder pyramidenförmiger Ausführung als Linearleuchten, Flächenleuchten oder Langfeldleuchten: Sie sorgen für gleichmäßige Ausleuchtung der Nische und sind ideal für die Montage unter Wandschränken.



Deckenleuchten

Die iLand-Deckenleuchte kombiniert indirektes und direktes Licht. Der indirekte Lichtanteil sorgt durch Deckenreflexion für ein angenehmes Ambiente, während der Direktlicht-Anteil gleichmäßig, hell und blendfrei Arbeitsflächen, wie z. B. eine Kücheninsel, ausleuchtet. Beide Lichtarten sind unabhängig voneinander steuer- und dimmbar.

BELEUCHTUNGSOPTIONEN FÜR AMBIENTE LICHT

Wir bieten hochwertige, flexible LED-Ambientebeleuchtung, die mit modernster Technik für eine angenehme Atmosphäre sorgt und ästhetisch überzeugt.



LED-Regalbödenbeleuchtung

Die Böden von offenen Regalen können mit einer LED-Lichtleiste ausgestattet werden. So lassen sich ganz individuell punktuelle Lichtakzente setzen.



LED-Glaskantenbeleuchtung

Die LED-Glaskantenbeleuchtung des 8 mm starken Glasbodens verbindet Möbel und Beleuchtung. Erhältlich für Wandschränke mit Glastüren in den Breiten 450/500/600 mm und der Tiefe 305 mm. Für Wandschränke mit Glas-Schwingklappen oder Glas-Falt-Lifttüren in den Breiten 500 – 1200 mm und der Tiefe 278 mm verfügbar.



LED-Schrankinnenleuchten

Die LED-Schrankinnenbeleuchtung verfügt über einen integrierten Sensorschalter und ist in den Schrankbreiten von 300 bis 1200 mm lieferbar.

ELEKTRIFIZIERUNG

Moderne Wohnräume erfordern durchdachte Elektrifizierung, die Funktionalität und Design vereint. Mit nobilia können Steckdosen und Anschlüsse flexibel dort platziert werden, wo sie benötigt werden – in Arbeitsplatten, Barkonsolen, Nischen oder Spiegelschränken. Eine Übersicht aller Steckdosenausführungen finden Sie in unserer Zubehörliste unter Reg. 2.



Einbausteckdosen für Arbeitsplatten

Unsere modernen Einbausteckdosen bieten funktionale und elegante Lösungen für die Arbeitsplatte. Mit USB-Charger, Berührungsschutz und induktiver Ladestation fügen sie sich nahtlos in das Küchenumfeld ein. Modelle mit drehbarer Abdeckscheibe oder versenkbaren Steckdosen ermöglichen eine flexible und dezente Integration.



Steckdosen für Nischen

Steckdosen in Nischen sind besonders praktisch, da sie sich direkt an der Arbeitsfläche befinden. Entsprechende Bearbeitungen an Nischen im Korpusmaterial können bauseits vorgenommen werden. Glas-, Spiegel-, Quarz- und Xtra Ceramic Nischen sind ebenfalls individuell planbar. Passgenaue Bohrungen für Steckdosen sind gegen Mehrpreis mitbestellbar.



Integrierte Steckdosen in Barkonsolen

Konsolen für Bartheken bieten durch integrierte Steckdosen mit Berührungsschutz zusätzliche Funktionalität in der Küche. Besonders praktisch für den Stromanschluss von Küchengeräten, Tablet und Co.



Steckdosen für Spiegelschränke

Zweifach-Steckdosen mit Berührungsschutz, Kunststoffgehäuse, Schutzart IP44. Erhältlich für Steckdosentyp F, E und J (ohne Berührungsschutz).



Kabeldurchlässe

Ob Arbeitsplatte oder Medienpaneel: Der Kabeldurchlass lässt alle Kabel optisch verschwinden und vereinfacht die Nutzung elektrischer Geräte. Eine moderne Lösung, die Komfort, Design und Ordnung perfekt miteinander verbindet.



Ländertypen

Elektrifiziertes Zubehör und Möbelartikel sind in erster Linie für die EU sowie den Europäischen Wirtschaftsraum (EWR: EU + Norwegen, Liechtenstein, Island) zugelassen. Eine Übersicht der verfügbaren Steckdosentypen finden Sie in der Zubehörliste, Reg. 2.

BEWÄHRTE LÖSUNGEN FÜR JEDEN RAUM

Unsere langjährige Erfahrung und bewährte Qualität aus der Küchenproduktion übertragen wir bis ins Detail konsequent auf unsere Wohn- und Badezimmermöbel. Das vielfältige nobilia Sortiment bietet hochwertige, nach strengen Standards getestete Möbel und Komponenten für jeden Raum. Viele davon sind mit dem TÜV-Zertifikat GS für geprüfte Sicherheit ausgezeichnet – beste Produktqualität für das gesamte Wohnumfeld.



DAS PLUS AN QUALITÄT



- Durchdachte Produktlinien und Planungsvorschläge für eine sichere und einfache Umsetzung

Wohnen

- Couchtische mit Metallgestellen aus hochwertigem Stahl für hohe Robustheit
- Kratzfeste, strukturgepulverte Oberfläche in Schwarz
- Straff gepolsterte Sitzschalen für optimalen Komfort
- Langlebige, strapazierfähige Bezugsstoffe
- Medienkonsole, Schränke, Tische: große Sortimentsvielfalt im Wohnangebot

Bad

- Wandhängende Möbel mit Schwerlastbeschlägen (bis 100 kg)
- Feuchtigkeitsschutz durch vorgezogene Rückwände und wasserunempfindliche Böden
- Einbau- und Möbelwaschtische sowie Aufsatzbecken aus hochwertigen Materialien wie Keramik, Mineral Composite und Quarz

PRODUKT- UND QUALITÄTSMERKMALE SPEZIELL FÜR DEN WOHNBEREICH



Couchtische

- Variantenvielfalt durch freie Wahl von Gestell und Abdeckboden – immer passend zur Einrichtung
- Gestell aus hochwertigem Stahl für herausragende Robustheit und Langlebigkeit
- Die stahl- oder strukturgepulverte Oberfläche in Schwarz macht die Gestelle besonders widerstandsfähig und unempfindlich gegen Kratzer
- Lieferbare Ausführungen: Abdeckboden für Couchtisch Dublin 16/25/50 mm stark, Abdeckboden für Couchtisch Dakar 16/25 mm stark



Tischgestelle für Esstische

- Vier Gestell-Ausführungen in Schwarz aus hochwertigem, pulverbeschichtetem Stahl
- TÜV-geprüft: GS-Siegel für Sicherheits- und Qualitätsstandards
- 24 mm starke Tischplatten werkzeuglos ausziehbar
- Je nach Gestell-Ausführung mit Frontslide-, Syncro-Frontslide- oder Syncro-Middleslide-Auszug und zwei Ansteckplatten à 500 mm
- Die Tische sind 950 mm breit und 760 mm hoch



Bezugstoffe für Esszimmerstühle

- Hochwertige Polsterung: Straff gepolsterte Sitzschalen minimieren Wellenbildung für optimalen Sitzkomfort. Zudem sind die Polsterstoffe auf Pillingbildung und Lichtechtheit getestet
- Stoff-Optionen – langlebig mit getesteter Abriebfestigkeit. Vintage Velours: extrem strapazierfähig mit 100.000 Scheuertouren. Veganes Leder (100% Polyester): wasserabweisend und langlebig mit 50.000 Scheuertouren



Medienmöbel

- Bietet Platz für Hi-Fi-Geräte oder Soundbar
- Versetzte Rückwand mit Kabelführung und Kabeldurchlass
- Medienpaneel kombinierbar mit Unterschrank oder Medienkonsole
- Ermöglicht Wandmontage von TV-Geräten
- Verstärkte Konstruktion für TV-Geräte mit Schwenkarm
- Optional mit Ambiente-Beleuchtung MP-MEDIPL
- Weitere Informationen finden Sie im Verkaufshandbuch, Reg. 9



Mehr Vielfalt

- Unsere Expertise im Bereich Küchenmöbel ermöglicht es uns, auch für andere Räume vielfältige und clevere Lösungen anzubieten, die sich bereits in der Praxis bewährt haben – von Besteckeinsätzen bis hin zu Taro-Designböden
- Dank eines einheitlichen Korpusrasters in 72 mm Schritten wird die Planung mit harmonischer Linienführung vereinfacht – ganz gleich, in welchem Raum



Siphonaussparungen

Auszüge und Schubkästen in Waschtischschränken sind mit einer Holzrückwand zur bauseitigen Siphonaussparung versehen, dabei ist der Siphonausschnitt flexibel positionierbar. Gegen Mehrpreis SIA1WT/SIA2WT können die Siphonaussparungen auch werkseitig gefertigt werden, nur mittig; auch für zwei Siphons bei 1200 mm breiten Unterschränken. Die automatisch mitgelieferte wasserresistente Kunststoffabdeckung deckt schützend die Aussparung für den Siphon ab und wird direkt auf der Sägekante verschraubt – ohne Abklebung (siehe Verkaufshandbuch Bad, S. B 0.10).



Marken-Keramikwaschtische

nobilia bietet eine breite Auswahl an Einbau- und Möbelwaschtischen sowie Aufsatzwaschbecken. Überzeugend ist dabei die Oberflächenvielfalt mit hochwertigen Materialien wie Keramik, Mineral Composite und Duratek®. Viele Marken-Keramikwaschtische außerhalb des nobilia Sortiments sind zudem mit dem Waschtischschrank BWSAM kompatibel. Der passende Waschtisch kann aus der Übersicht in der Zubehörliste, Reg. Waschtische und Badarmaturen, ausgewählt werden. Der Schrank wird entsprechend der Bestellangaben dazu konfiguriert. Weitere Details finden Sie in der Zubehörliste, Reg. 6.



Zubehör für Waschtische ohne Überlauf

Für Waschtische ohne Überlauf bietet das Ab- und Überlaufsystem Clou eine platzsparende Lösung. Es wird unsichtbar hinter oder unter dem Waschbecken montiert und übernimmt die Überlauffunktion. Für dünnwandige Waschtische ohne Platz für Clou-Systeme steht ein nicht verschließbarer Abfluss (Permanentventil 17710/17732) zur Verfügung, der zuverlässig vor Überlaufen schützt.



Spiegeltüren

Unsere doppelt verspiegelten Spiegeltüren stehen für höchste Qualität und Designstandards. Im Gegensatz zu vielen herkömmlichen Lösungen mit Trägerplatten bieten wir ein Premium-Produkt als Standard an, das sich deutlich von den meisten Badezimmerlösungen abhebt – funktional und optisch erstklassig. Der Wandschrank-Unterboden ist mit einer angearbeiteten Profilleiste in Edelstahl-Optik ausgestattet. Pro Tür wird ein Griff mitgeliefert, der optional montiert werden kann.



Wasserunempfindliche Böden

Für zusätzlichen Feuchtigkeitsschutz können Badschränke gegen Mehrpreis mit einem Waterproof-Boden (MP-WPB) in Grau Metallic ausgestattet werden, ebenso wie Spülenschränke.



Rückwände

Keine feuchten Stellen, kein Schimmel: Im Badezimmer ist eine optimale Luftzirkulation dank vorgezogener Rückwände ein unverzichtbarer Vorteil. Beidseitig lackierte Rückwände und rundum versiegelte Einlegebodenkanten bieten zusätzlichen Schutz und garantieren langlebige Qualität.



Stabile Schwerlastbeschläge

Wandhängende Badmöbel wie Unterschränke, Sideboards und Midischränke sind mit Schwerlastbeschlägen ausgestattet, die sicher in Gitterstein, Kalksandstein oder Beton montiert werden können.



Metalltraversen

Unsere Waschtischschränke, die für Ein- oder Aufbauwaschtische konstruiert sind, sind serienmäßig mit Metalltraversen ausgestattet. Diese verhindern ein Durchbiegen und bieten zusätzliche Stabilität.



Wandhängende Unterschränke mit 561 mm Seitentiefe

Unterschränke mit 561 mm Seitentiefe inklusive Stützkonsole (MP-BUST) sind gegen Mehrpreis bei entsprechend gekennzeichneten Typen lieferbar. Eine freihängende Lösung ohne Stützkonsole ist nicht zulässig. Detaillierte Informationen finden Sie im Verkaufshandbuch Bad, Reg. 2.

PERFEKTION BIS INS INNERE

Jedes Detail zählt – im Inneren unserer Möbel treffen Präzision, Qualität und innovative Technik auf maximalen Komfort.



nBOX-SCHUBKASTENSYSTEM

Premium-Design und -Technik als Serienstandard. Das innovative nBOX-System besticht durch seine minimalistische, kantige Optik und die schlanke Zarge von nur 10,7 mm. Die verdeckte Schubkastenführung und die optionale Push-to-open-Funktion lassen auch in puncto Komfort und Technik keine Wünsche offen. Individuelle Gestaltungsmöglichkeiten wie Design-Cover und Design-Profile machen die nBOX zur idealen Lösung für ganzheitlich geplante Küchen, Bäder und Wohnräume.



FUNKTIONSBESCHLÄGE

Hochwertig, stabil und langlebig – die Funktionsbeschläge wie unsere Schwenkauszüge, Apothekerschranke oder Eckschranklösungen zeichnen sich durch hohe Belastbarkeit sowie reibungslose und elegante Bewegungsabläufe aus. Sie sorgen für eine optimale Funktionalität und machen den Alltag komfortabler.



SENSYS-SCHARNIERTECHNIK

Perfekte Dämpfung, prämiertes Design: Unsere Drehtüren sind serienmäßig mit Sensys-Scharnieren ausgestattet. Die Silent System-Dämpfung ist unsichtbar im Scharnier integriert. Dank des großen Anzugswinkels von 35° schließen Türen sanft und zuverlässig.



KLAPPENSYSTEME

Ob Falten, Schwenken, Liften oder Klappen: Innovative Beschlagssysteme sorgen dafür, dass sich selbst schwere Wandschrankklappen mühelos öffnen und in jeder Position sicher stehen bleiben – für eine komfortable Nutzung ohne Einschränkungen. falt-Lifftüren und Schwingklappen sind optional mit Servo-Drive-Ausstattung, der elektrischen Bewegungsunterstützung, lieferbar.

nBOX – MASSSTAB FÜR INNOVATION UND DESIGN

Das exklusive nBOX-Schubkasten- und -Auszugssystem ist unsere innovative Eigenentwicklung und bietet Premium-Design und -Technik als Serienstandard. Mit einer ultraschmalen Zarge, verdeckter Schubkastenführung und der optionalen Push-to-open-Funktion kombiniert die nBOX komfortable Funktionsvielfalt mit innovativer Technologie. Darüber hinaus ermöglicht nBOX Gestaltungsfreiheit auf höchstem Niveau.



INNOVATION TRIFFT DESIGN

Dank der architektonischen Klarheit des Designs eignet sich die nBOX perfekt für Küche, Bad sowie Wohnbereich und fungiert als Bindeglied zwischen den Räumen.



Filigrane Zarge

Mit einer Zarge von gerade einmal 10,7 mm Stärke verbindet die nBOX eine schlanke und moderne Formensprache mit hoher Stabilität. Die filigrane, minimalistische Optik fügt sich perfekt in das Gesamtbild ein.



Verdeckte Technik

Die verdeckte Schubkastenführung ist mit höchster Präzision unter der ultraschmalen Zarge unsichtbar verbaut.



Push-to-open

Das nBOX-Schubkastensystem überzeugt durch eine perfekt abgestimmte Dämpfung mit Selbsteinzug. Für ein Plus an Komfort und Funktion sind nBOX-Schubkästen und -Auszüge Push-to-open-fähig. Die perfekte Lösung für grifflose Planungen.



Ästhetik in Schiefergrau

Das edle Schiefergrau, das sich auch als Option im Innenkorpus widerspiegelt, prägt unser gesamtes Auszugssystem und Interieur. Als funktionales Bindeglied zwischen den Räumen unterstützt die nBOX den „more than kitchen“-Ansatz unseres Sortiments und eignet sich perfekt für eine durchgängige Gestaltung von Küche, Bad und Wohnraum.

FUNKTION UND KOMFORT FÜR HÖCHSTE ANSPRÜCHE

Bis in die kleinste Komponente durchdacht: Die nBOX bietet Hightech mit höchster Präzision auf minimalem Raum.

Mehr Stauraum

Die Kombination aus schmaler Zargenform und Unterflurschiene ermöglicht eine optimale Platzausnutzung.

Perfekter Laufkomfort

Die innovative Schiene sorgt für einzigartigen Laufkomfort und hohe Seitenstabilität – auch bei hoher Beladung.



Bis zu 70 kg Gesamtbelastbarkeit

Dank der hohen Beladungsmöglichkeit ist die nBOX nicht nur optisch, sondern auch funktional im Alltag überzeugend.

Einfache Justage

Für ein perfektes Fugenbild, inkl. komfortabler Neigungsverstellung.

Push-to-open

Mit der optionalen Push-to-open-Funktion bietet die nBOX die perfekte Lösung für grifflose Planungen.

Verdeckte Technik

Die verdeckte Schubkastenführung ist mit höchster Präzision unter der ultraschmalen Zarge unsichtbar verbaut.

DAS SYSTEM

Mit eckiger Reling, optional mit Glasseite in Grauglas oder als geschlossene Auszugsbox – das nBOX-System lässt sich an die Bedürfnisse der Kunden anpassen. Darüber hinaus können Innenschubkästen und -auszüge auch in der Front individuell gestaltet werden.

Die Ausstattungsoptionen können auch als Kopfinformationen für die gesamte Kommission vorbelegt werden. Detailinformationen hierzu finden Sie in unserem Verkaufshandbuch, Reg. 0.



Serienstandard

Im Serienstandard erhält der Auszug eine eckige Reling.



Auszug mit Reling und Glasseite

Auszug mit Reling und Glaseinsatz in Grauglas (8 mm ESG). Berechnet wird ein Mehrpreis pro (Innen-)Auszug (MP-GLAS 7915).



Auszugsbox mit geschlossener Seite

Stabile Qualität: Die geschlossene Seite besteht aus einer durchgehenden hohen Zarge. Berechnet wird ein Mehrpreis pro (Innen-)Auszug (MP-BOX 7905).



Holzblende

Standard für Innenschubkästen und Innenauszüge.



Design-Glasblende

Optional gegen Mehrpreis (MP-DGBLEN 7925).



Designblende Kunststoff

Optional gegen Mehrpreis (MP-DBLEN 7935).

INDIVIDUALISIERUNGSMÖGLICHKEITEN

Ob als Akzent oder komplett neuer Look: Design-Profil und Design-Cover ermöglichen vielfältige Gestaltungsvarianten. Alle Cover und Profile können werkzeuglos mit einem Handgriff auf die Zarge geklipst und ausgetauscht werden. Berechnet wird ein Mehrpreis pro (Innen-)Schubkasten und (Innen-)Auszug. Für eine ganzheitliche Kommissionsabwicklung können die Mehrpreise bei der Bestellung in den Auftragskopfdaten vorbelegt werden.



Design-Profil

Die feinen Kunststoff-Profile können direkt bei der Bestellung angegeben oder nachträglich als Zubehör bestellt werden (MP-DPRO 7918). Einsetzbar an allen (Innen-)Schubkästen und (Innen-)Auszügen. Tiefen: 300/400/500 mm. Eine Kombination mit dem Design-Cover ist nicht möglich.

Design-Cover

Die hochwertigen Aluminium-Cover können direkt bei der Bestellung angegeben oder nachträglich als Zubehör bestellt werden (MP-DCOV 7923). Nicht möglich bei (Innen-)Auszügen mit Glasseite (MP-GLAS) und Niederzarge (MP-NIEZA). Die Cover gibt es in zwei verschiedenen Höhen, passend für Schubkasten- und Auszugszargen.

Entdecken Sie weitere Informationen zu den erhältlichen Farben, anschauliches Videomaterial sowie vielfältige Gestaltungsbeispiele.



DAS PLUS AN QUALITÄT



- Optimale Platzausnutzung durch gerade Zargenform und Unterflur-Führung unter dem Schubkasten
- Hoher Laufkomfort und Seitenstabilität
- Perfekte Dämpfungseigenschaften
- Zahlreiche Gestaltungs- und Individualisierungsmöglichkeiten
- Ganzheitlicher Look in Form und Farbe für Schubkästen, Auszüge und Interieur
- Ein System für Küche, Bad und Wohnen
- Die einfache Justage der nBOX sorgt auch dank komfortabler Neigungsverstellung für ein perfektes Fugenbild
- Die nBOX bietet Premium-Design und -Technik als Serienstandard zu attraktiven Preisen

KRAFTVOLLE FUNKTIONSBESCHLÄGE

Solide und stark! Schränke, Schubkästen und Auszüge werden im Alltag stark beansprucht und sind daher nach neuesten technischen Standards gefertigt. Sie erfüllen alle relevanten Normen, wie die DIN 68930.

Robuste Funktionsbeschläge sorgen für komfortable, sichere Handhabung und hohe Belastbarkeit – getestet und zertifiziert durch externe Spezialisten und mit darüber hinausgehenden Maßstäben im eigenen QM-Prüflabor. Integrierte Dämpfungssysteme ermöglichen ein sanftes, geräuschloses Schließen und bieten höchsten Bedienkomfort.



DAS PLUS AN QUALITÄT



- Funktionsbeschläge werden im nobilia eigenen QM-Prüflabor auf eine Mindestlebensdauer von 15 Jahren getestet
- Ihre Kunden profitieren von robusten Beschlägen, die dank ihrer herausragenden Qualität auch bei täglicher Beanspruchung ihre einwandfreie Funktionalität bewahren und somit besonders langlebig sind
- Hohe Belastbarkeit: Je nach Funktionsbeschlag sind Zuladungen von bis zu 80 kg möglich
- Schubkästen, Auszüge und Apotheker Junior können optional mit dem mechanischen Öffnungssystem Push-to-open bestellt werden
- Cargo- und Apotheker-Hochschrank sind auch mit elektrischer Öffnungsunterstützung eTOUCH ergänzbar
- Dämpfungsmechanismen ermöglichen ein sanftes Schließen der Funktionsbeschläge
- Intelligente Hebe- und Schwenkbeschläge erleichtern den Zugriff, selbst in schwer zugänglichen Bereichen
- Metallboxen werden inklusive Antirutschmatte geliefert
- Auch optisch überzeugen die Funktionsbeschläge durch hochwertige Qualität: Farbe und Geometrie sind konsequent auf die nBOX und Accessoires im Interieur abgestimmt

FUNKTIONSBESCHLÄGE



Cargo-Hochschränke

Beim Cargo-Vorratsschrank gleiten die Metallboxen beim Öffnen der Drehtür mit heraus und ermöglichen einen komfortablen Zugriff. Für grifflose Planungen von Cargo-Hochschränken mit eTOUCH verfügbar. Standard-Ausstattung: vier bis fünf Metallboxen mit Antirutschmatten, höhenverstellbar.



Eckschranklösungen

Mit nobilia Eckschränken haben Sie perfekt ausgenutzten Stauraum auch in den Ecken, optimalen Stauraumzugang und individuellen Komfort. Bei Karussell- und Schwenkauszügeckschränken liegt die maximale Belastung bei 20 kg pro Boden.



Apotheker-Auszüge

Der Apothekerschrank mit Ein- und Auszugsdämpfung SoftStoppPro gleitet leise aus und in den Korpus, bis die Bewegung sanft gedämpft wird. Für grifflose Planungen mit eTOUCH* verfügbar. Standard-Ausstattung: fünf bis sechs Metallboxen inkl. Antirutschmatten. Maximale Zuladung beträgt 80 kg.



300 mm breite Auszugsschränke

Dank verschiedener Varianten bieten unsere Auszugsschränke vielseitig durchdachten Stauraum: erhältlich mit Innenschubkästen und herausnehmbarem Metall-Flaschenkorb, als Wertstoffsammler, mit einer Einteilung für eine Baguettetasche und vier Flaschen oder als Unterschrank mit Apotheker-Auszug Junior und zwei verstellbaren Metallboxen inkl. Antirutschmatte.



150 mm breite Auszugsschränke

Hochwertige Vollauszüge, ausgestattet mit Ein- und Auszugsdämpfung (Soft-Close). Mit nur 150 mm Breite nutzen sie selbst schmale Lücken optimal aus. Erhältlich in verschiedenen Varianten – mit Handtuchhalter, Backblechhalter oder zwei praktischen Metallkörben. Inklusive Antirutschmatten.



Optionale Öffnungssysteme für grifflose Planungen

- Mechanisches Öffnungssystem MP-PTOSA für Drehtüren, Schubkästen, Auszüge und Funktionsbeschlag Apotheker Junior
- Elektronische Öffnungsunterstützung eTOUCH* für Apotheker- und Cargo-Hochschränke
- Elektromechanisches Öffnungssystem MP-EASYS für in Hochschränke integrierte Kühl-Gefrier-Automaten



SENSYS: PERFEKTE DÄMPFUNG, FORMVOLLEN- DETES DESIGN

Das mehrfach ausgezeichnete Sensys-Scharnier mit unsichtbar integrierter Silent System-Dämpfung der Firma Hettich bietet mit einem außergewöhnlichen Anzugswinkel von 35° ein exklusives Schließerlebnis – leicht, sanft und leise. Fortschrittlichste Technik zu einem erstklassigen Preis-Leistungs-Verhältnis: Alle nobilia Schranktypen sind serienmäßig und ohne Mehrpreis mit Sensys ausgestattet – vom Preiseinstieg bis in das gehobene Segment.

BESONDERHEITEN

Die Vorteile der Sensys-Scharniere überzeugen: Mit mindestens 80.000 getesteten Zyklen steht Sensys für höchste Zuverlässigkeit und Alltagstauglichkeit.



Exzellente Dämpfung

Sensys-Scharniere sind serienmäßig mit dem integrierten Dämpfungssystem Silent System ausgestattet. Sensys dämpft auch bei unterschiedlichen Türgrößen und -gewichten absolut zuverlässig.



Schließkomfort

Türen schließen bereits durch eine leichte Bewegung aus dem Handgelenk gleichmäßig und geräuschlos. Der automatische Selbstanzug sorgt für ein sicheres Schließen ab einem Anzugswinkel von 35°.



Zuverlässige Qualität

Sensys stellt ein gleichmäßig sanftes Schließen in einem außergewöhnlich hohen Temperaturbereich von +5 °C bis +40 °C sowie bei relativer Luftfeuchtigkeit von 90 % sicher.



Türanschlagpuffer

Zusätzliche Geräuschkämpfung: Alle nobilia Fronten werden serienmäßig durch 2 mm starke Kunststoffpuffer an der Türinnenseite gedämpft.

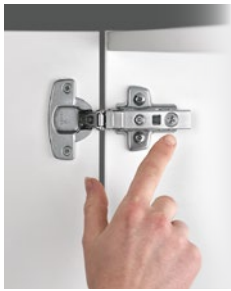

Werkzeuglose Montage

Bequeme Clip-Funktion. Die Montage oder Demontage erfolgt ohne Werkzeug schnell und problemlos durch leichten Fingerdruck auf die verborgen angebrachte Entriegelungstaste.



Perfektes Fugenbild durch einfache Justage

Die Scharniere ermöglichen eine direkte Tiefenverstellung und bieten eine optimierte Höhen- und Tiefenregulierung.

SCHARNIERVARIANTEN



110°-Scharnier für Drehtüren

Drehtüren sind standardmäßig mit 110°-Scharnieren ausgestattet, die über eine integrierte Dämpfung verfügen. Der große Öffnungswinkel ermöglicht einen bequemen Zugang bis in die Schrankecken.



95°-Scharnier für Diagonal-Wandeckschränke

Ideal für Diagonal-Wandeckschränke und daher dort der nobilia Standard: Der begrenzte Öffnungswinkel verhindert, dass die Griffe an benachbarte Schränke stoßen.

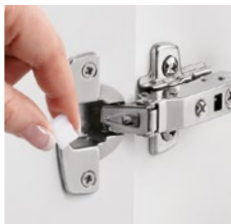

85°-Öffnungswinkelbegrenzer

Das Reduzieren des Öffnungswinkels bei 95°- und 110°-Scharnieren schützt die Front vor Beschädigungen und erhöht die Sicherheit bei Ecklösungen, Wandanschlüssen und Glastüren neben der Dunstabzugshaube. Die werkzeuglose Montage ermöglicht eine einfache und schnelle Installation.

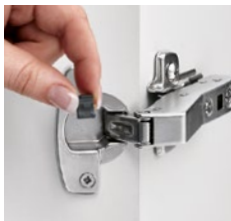

165°-Weitwinkel-Scharnier

Eckunterschranke, Wandeckschränke und Schränke mit Innenauszügen sind werkseitig mit 165°-Weitwinkelscharnieren ausgestattet. Einstellbare Öffnungswinkelbegrenzer (auf 90°/135°) werden standardmäßig mitgeliefert. Planungen neben Wangen sind möglich, jedoch nicht neben übertiefen oder vorgezogenen Schränken.

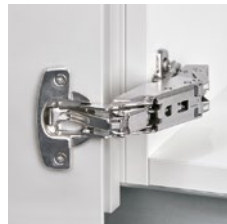

DAS PLUS AN QUALITÄT



- Perfekte Kanten und Radien für herausragende Designqualität, prämiert mit dem Red Dot Design Award und dem iF Product Design Award
- Sanft und leise: hochwertiges Dämpfungssystem Silent System, unsichtbar im Scharnierarm integriert
- Exklusives Schließerlebnis dank des automatischen Selbstanzugs ab einem Anzugswinkel von 35°
- Langlebigkeit mit über 80.000 Zyklen getestet, volle Funktionstüchtigkeit im Temperaturbereich von +5 °C bis +40 °C
- Werkzeuglose Clip-Funktion für schnellen und sicheren Einbau
- Dreidimensional justierbar für ein perfektes Fugenbild, auch bei dicken Türen mit kleinen Radien
- 110°-, 95°- und 165°-Scharniere mit optionalen Öffnungswinkelbegrenzern bieten Lösungen für jede Anwendung

HOHER BEWEGUNGS- KOMFORT, GROSSE VIELFALT

Mit Klappen, falt-Lifttüren, Schwingklappen, Schiebetüren oder Glaslamellenfronten bietet nobilia bei Wandschränken vielfältige Alternativen zur Drehtür. Zum Beispiel ermöglichen AVENTOS-Beschläge das mühelose Bewegen selbst großer und schwerer Klappen, ohne die Bewegungs- und Kopffreiheit zu beeinträchtigen. Alle Klappen schließen sanft und leise, unabhängig vom Schwung. Der integrierte Kraftspeicher im Scharnier passt sich exakt dem Gewicht der Front an und sorgt dafür, dass die Klappe in jeder Position sicher hält und sich bequem schließen lässt.



KLAPPENSYSTEME AVENTOS



Klappe

- Ideal für mittlere und kleine Klappen an Wand-, Aufsatz- und Hochschränken
- Durch die Klappbewegung ist ein geringer Platzbedarf nach oben erforderlich
- Korpshöhe: 360 mm
- Öffnungswinkel: 107°



Falt-Lifttür

- Falt-Lifttür, ideal für hohe Wandschränke: gut erreichbarer Griff, selbst bei geöffneter Klappe
- Zweigeteilte Front für minimalen Platzbedarf, selbst bei großen Korpshöhen
- Zwischenscharnier schützt vor eingeklemmten Fingern
- Korpshöhen: 576/720/792 mm
- Optional mit Servo-Drive-Ausstattung (MP-SD) gegen Mehrpreis lieferbar



Schwingklappe

- Ideal für große, einteilige Fronten
- Geringer Platzbedarf durch Schwenkbewegung
- Korpshöhe: 720 mm
- Optional mit Servo-Drive-Ausstattung (MP-SD) gegen Mehrpreis lieferbar



Falttür mit Schiebetechnik

- Ideal geeignet für schmal zugeschnittene Küchen, da der Schwenkbereich der Tür halbiert wird
- Die falt-Schiebetür läuft über eine Schiebetechnik am Oberboden
- Nur für 600 mm breite Wandschränke



Schiebetüren

- Wandschranksystem mit Schiebetüren in den Höhen 360/720 mm
- Platzsparend, da Türen nicht im Raum stehen (Front steht gegenüber anderen Wandschränken 8 mm vor)
- Individuell planbar aus Wandschranksystem, Schiebetür in Originalfront oder Glasrahmenausführung und einem Laufprofil-Set (bauseits anpassbar, 2500/4000 mm)



Wandschrank Climber mit Glaslamellenfront

- Der Wandschrank Climber mit wahlweise mechanischer oder elektrischer Glaslamellenfront bietet maximalen Komfort in drei Glasfarben
- Die Glaslamellen der elektrischen Variante öffnen und schließen sich automatisch per Touch-Bedienung



DAS PLUS AN QUALITÄT



- Klappen, falt-Lifttüren, Schwingklappen, Falttüren, Wandschränke mit Glaslamellenfronten oder Jalousieschränke ermöglichen ein müheloses Öffnen und Schließen und mehr Kopffreiheit
- Schiebetüren, Glaslamellenfronten und Jalousieschränke sind besonders platzsparend, da keine geöffneten Türen in den Raum ragen

Klappensystem AVENTOS

- Einsetzbar für Wandschränke mit Klappen, falt-Lifttüren und Schwingklappen sowie Hochschränke mit Lifttüren und Klappen
- Selbst große und schwere Klappen lassen sich so leicht bewegen
- Ist der Kraftspeicher exakt auf das Frontgewicht eingestellt, bleibt die Klappe durch den stufenlosen Stopp in jeder gewünschten Position stehen
- falt-Lifttüren und Schwingklappen optional mit Servo-Drive erhältlich



Servo-Drive

- Elektrische Bewegungsunterstützung für Schwingklappen und falt-Lifttüren
- Öffnen durch leichtes Antippen, Schließen per Druck auf den gut erreichbaren Schalter an der Innenseite des Korpus
- Optional gegen Mehrpreis lieferbar



Aufsatzschrank Jalousie

- Öffnet besonders platzsparend, da Türen nicht in den Raum ragen
- Korpushöhen: 745/1258/1339/1402 mm
- Variable Höhe gegen Mehrpreis bestellbar
- Jalousiefarben: Edelstahl-Optik, Schwarz, Alpinweiß oder Schiefergrau
- Auch als Glas-Jalousie in Klarglas, Mattglas oder Schwarzglas erhältlich
- Einbau eines Innentablers ist möglich (ITAB-AJ)

SERVICE MIT ÜBERZEUGENDER QUALITÄT

Unser Versprechen: Von der Entwicklung über die Produktion bis zur Auslieferung gewährleisten wir Top-Qualität über den gesamten Produktlebenszyklus hinweg. Um dieses Versprechen zu halten, stellen wir intern durch klare Prozesse höchste Standards sicher und unterstützen unsere Händler mit umfassenden Serviceleistungen wie festen Ansprechpartnern, individueller Beratung und praxisnahen Schulungsangeboten.



78

QUALITÄTSPROZESSE

Unsere Möbel sind für den Alltag konzipiert und auf Langlebigkeit ausgelegt. Jedes Material, jede Komponente und jedes Produkt wird in strengen Tests geprüft. Vom Wareneingang bis zur Auslieferung unterliegt jeder Prozessschritt umfassenden Kontrollen. Unsere Auszeichnungen durch unabhängige Prüfinstitute belegen unsere Qualität.

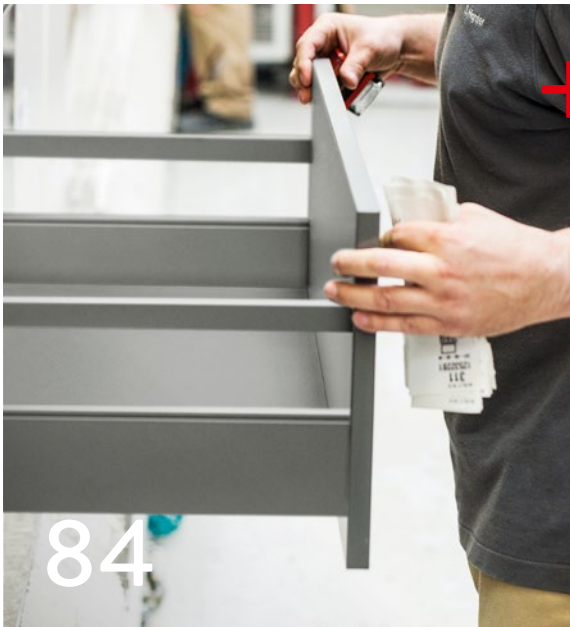

84

PRODUKTION MADE IN GERMANY

Wir produzieren gezielt in Deutschland, um die hohe Qualität unserer Produkte sicherzustellen. „Made in Germany“ steht bei uns für hochwertige Materialien, höchste Automatisierung und hoch qualifizierte Mitarbeiter.



86

VERPACKUNG UND MONTAGE

Ob Kantenschutz oder Schutzfolien: Speziell angepasste Transportverpackungen gewährleisten, dass unsere Möbel sicher und unversehrt beim Endkunden eintreffen. Die Montagefreundlichkeit ist uns ein besonders wichtiges Anliegen, das wir bei allen Neuentwicklungen stets im Blick haben. So können wir sicherstellen, dass unsere Handelspartner wertvolle Zeit sparen – und damit auch Kosten und Nerven.



88

NACHHALTIGKEIT

Nachhaltigkeit bedeutet für uns, so zu handeln, dass Ressourcen geschont und die Umwelt langfristig geschützt wird. Dafür berücksichtigen wir jede Phase im Lebenszyklus unserer Möbel, setzen auf energieeffizientes Wirtschaften, schonen Ressourcen und investieren in nachhaltige Technologien.

ÜBERLEGENE QUALITÄT DURCH INTENSIVES QUALITÄTSMANAGEMENT

Bei nobilia steht exzellentes Qualitätsmanagement im Mittelpunkt – konsequent über die gesamte Prozesskette hinweg, von der Auswahl der Vorlieferanten bis zur Endmontage beim Kunden. Mit diesem ganzheitlichen Ansatz hat sich nobilia in den letzten Jahren nachhaltig zum Qualitätsführer in der Branche entwickelt. Fehlervermeidung, präzise Analyse und gezielte Beseitigung: Mit unseren Qualitätssicherungsmaßnahmen und Qualitätsprüfungen setzen wir Maßstäbe und garantieren Produkte, die Ihre Erwartungen übertreffen und höchste Kundenzufriedenheit gewährleisten. So bleibt nobilia Ihr verlässlicher Partner für Spitzenqualität.



QM-PRÜFLABOR

Wir sorgen dafür, dass unsere Möbel fit für den täglichen Gebrauch sind. Im nobilia QM-Prüflabor testen wir unsere Produkte umfassend und transparent über die gesamte Wertschöpfungskette hinweg. Der hohe Aufwand vor Serienstart ist für unsere Kunden sichtbar: Das „gläserne Labor“ in der nobilia Hausausstellung gewährt auf 230 m² Einblicke in die anspruchsvollen Prüfverfahren, die jedes Produkt vor der Serienreife bestehen muss.



Qualifizierte Mitarbeiter

Unsere Mitarbeiter im Qualitätsmanagement gewährleisten in allen Bereichen – von Kundendienst, Lieferantenmanagement und Wareneingang über Fertigungsprüfungen bis hin zum Prüflabor – die Einhaltung unserer strengen Qualitätsnormen, die weit über nationalen und internationalen Standards liegen. Durch regelmäßige Produktaudits, Rampenaudits (Überprüfung des Abladevorgangs), Retourenanalysen und Schulungen für Handelspartner und Montagefirmen stellen wir sicher, dass die Bedürfnisse des Handels und der Endverbraucher konsequent erfüllt werden.



Lebensdauer mindestens 15 Jahre

Neuentwicklungen durchlaufen im Labor umfassende Tests, bevor sie in Serie gehen. Kundenfeedback, Praxiserfahrungen und Studienergebnisse fließen kontinuierlich in den Entwicklungsprozess ein. Alle Materialien werden auf eine Mindestlebensdauer von 15 Jahren geprüft.



Fertigungsbegleitende Tests

Um eine gleichbleibend hohe Serienqualität zu gewährleisten, werden in fest definierten Intervallen fertigungsbegleitende Tests an Möbeln und Einzelkomponenten durchgeführt. Das nobilia QM-Prüflabor ist mit seiner Ausstattung für einen Möbelhersteller einzigartig und führt alle Tests gemäß DIN-Normen und DGM-Anforderungen selbst durch.

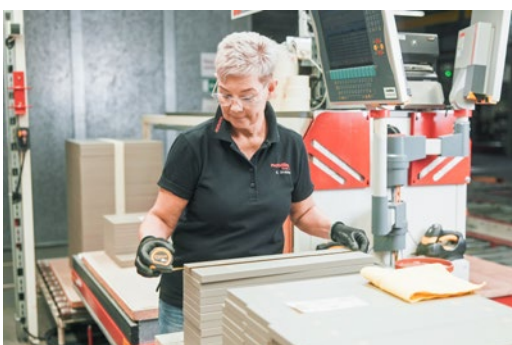

QM-Prüfstationen

Strenge Tests sind fest in unsere Produktion integriert und sichern an verschiedenen Prüfpunkten die Qualität in jeder Phase. Dazu gehören die tägliche Serienprozess-Überwachung, etwa die manuelle Frontenkontrolle, sowie zusätzliche Prüfungen über DIN- und DGM-Normen hinaus, wie der Wasserbadtest und die Werker-Selbstprüfung – als optimales Zusammenspiel von Technik und menschlichem Auge. Ergänzt wird dies durch die technisch unterstützte In-Line-Überwachung mittels AOI (Automatische Optische Inspektion).

UMFASSENDE PRÜFVERFAHREN: QUALITÄT, FUNKTION UND LANGLEBIGKEIT

Vor Markteinführung testen wir unsere Möbel intensiv – als Einzelkomponenten sowie als montiertes Möbel. In unseren Werken und Laboren simulieren wir gezielt alltägliche Belastungen. Die Dauerlaufprüfvorrichtungen testen die Möbel auf eine Mindestlebensdauer von 15 Jahren. Im QM-Prüflabor beanspruchen wir sie sogar deutlich länger, als die DIN-Norm vorschreibt.



Verhalten bei chemischer Beanspruchung

Bei diesem Testverfahren prüfen wir die Beständigkeit von Möbeloberflächen gegenüber haushaltsüblichen Flüssigkeiten und Chemikalien wie Rotwein, Aceton, Kaffee, Olivenöl und Reinigern. Abhängig von der Beanspruchungsgruppe verbleiben diese Substanzen für eine festgelegte Zeit auf der Oberfläche, um frühzeitig mögliche Verfärbungen oder Veränderungen zu erkennen und bei Bedarf das Produkt dahingehend weiterzuentwickeln.



Hitzetest

Die Hitzebeständigkeit von Arbeitsplatten wird nach DIN 68930 geprüft – bei trockener Hitze bis 180 °C und feuchter Hitze bis 100 °C. Auch alltägliche Belastungen, wie heiße Töpfe auf der Arbeitsplatte, werden dabei berücksichtigt, um die Materialgrenzen unter extremen Bedingungen zu testen. Zum Schutz der Arbeitsplatten sollten jedoch immer Untersetzer verwendet werden.



Wasser- und Wasserdampfbeständigkeit

Küchen- und Badmöbel müssen im Alltag extremen Bedingungen wie Feuchtigkeit und Hitze standhalten. Im Wasserbad prüfen wir die Beständigkeit und Dichtigkeit der Schmalfläche gegenüber Wasser – das Element, das eine der größten Belastungen für Möbel in Küche und Bad darstellt. Mit der Wasserdampfbeaufschlagung testen wir zusätzlich die Beständigkeit und Dichtigkeit von Korpus- und Frontteilen.



Klimakammer

Im Klimaschrank simulieren wir künstliche Alterungsprozesse, um Bauteile unter extremen klimatischen Bedingungen zu testen. So ist die Widerstandsfähigkeit der Produkte unter verschiedenen Klimabelastungen, wie Containertransporten oder dem Einsatz in tropischen Klimazonen, bekannt und kann auf diese besonderen Anforderungen hin optimiert werden.



Salzsprühnebelprüfung

Metallische Bauteile wie Griffe werden im Salzsprühnebel extremen Belastungen ausgesetzt. In definierten Zyklen über einen Zeitraum von z. B. 96 Stunden und bei einer Prüftemperatur von ca. 35 °C prüfen wir, ob die Oberflächen Korrosionsspuren aufweisen.



Sonnenlichttest

Mit einer Xenon-Bogenlichtlampe simulieren wir die UV-Bestrahlung, der Möbel im Laufe der Jahre ausgesetzt sind. Dabei lassen wir Oberflächen künstlich altern, um Farbveränderungen exakt zu bestimmen und Abweichungen frühzeitig zu vermeiden.

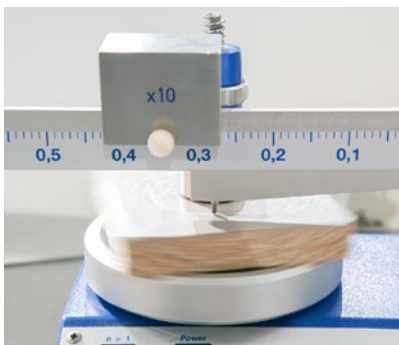

Abriebbeständigkeit und Kratztest

Durch die Simulation einer intensiven Nutzung wird die Abriebbeständigkeit und Widerstandsfähigkeit unserer Oberflächen ermittelt – mit dem Ziel, dass unsere Oberflächen 15 Jahre echtes Küchenleben aushalten. Dafür wird eine Diamantspitze mit zunehmendem Druck auf die Oberfläche gedrückt, um Kratzer zu erzeugen, die dann visuell bewertet werden.



Dauerlaufprüfung

Unser Roboter ist so programmiert, dass er die realistischen Bedingungen im Küchenalltag nachbildet. Während DIN-Normen die Mindestanforderungen festlegen, übertreffen nobilia eigene Normen diese für mehr Sicherheit und Langlebigkeit. Schubkästen und Auszüge werden mit 60.000 bis 80.000 Lastwechseln getestet, was etwa 11- bis 15-mal täglichem Öffnen und Schließen entspricht, Drehtüren mit 80.000.



Belastungsfähigkeit

Im Labor prüfen wir kontinuierlich an der statischen Wand die Belastungsfähigkeit von Oberböden, Unterböden und Einlegeböden. Die Wandaufhängung und Konstruktion eines Wandschranks sind für eine Traglast von 75 kg ausgelegt – deutlich mehr als das Gewicht eines 18-teiligen Kaffeeservices (ca. 5 kg).



DAS PLUS AN QUALITÄT



- Unser Qualitätsmanagement sorgt für höchste Qualität, Langlebigkeit der Produkte und Kundenzufriedenheit

Beständigkeitsprüfungen

- Widerstandsfähigkeit gegen Flüssigkeiten und Chemikalien
- Hohe Hitzebeständigkeit
- Dichtigkeit bei Feuchtigkeit und Wasser
- Simulation von Alterung unter extremen Klimabedingungen
- Korrosionsbeständigkeit von Metallteilen
- UV-Bestrahlung zur Prüfung von Farbveränderungen

Dauerlauf- und Belastungsprüfungen

- Simulation realer Küchenabläufe, z. B. Öffnen/Schließen von Türen
- Test mit mindestens 60.000 Lastwechseln in zwei Wochen, um Anforderungen des „Goldenen M“ (RAL-Gütezeichen) zu erfüllen
- Prüfung der Belastungsfähigkeit von Ober-, Unter- und Einlegeböden

UNSERE QUALITÄTSSIEGEL

Qualität, Umwelt und Energie sind wesentliche Elemente unserer Unternehmenspolitik und orientieren sich an den Normen DIN EN ISO 9001, 14001 und 50001.



Goldenes M

Die DGM (Deutsche Gütegemeinschaft Möbel) hat das Unternehmen nach den Qualitätsstandards der RAL-GZ 430 geprüft. Als Ergebnis dieser Prüfung wurde das RAL-Gütezeichen „Goldenes M“ verliehen. Somit wird sichergestellt, dass alle Küchen-, Bad- und Wohnmöbel, die das Werk verlassen, die heutigen Erwartungen und Qualitätsansprüche des Marktes erfüllen.



GS-Gütesiegel

Die Möbelprüfinstitute von TÜV Rheinland haben die Programme einer Sicherheitsprüfung unterzogen. Als Ergebnis dieser Prüfung wurde das GS-Prüfsiegel verliehen und mithin bescheinigt, dass die an Bedienungskomfort, Belastbarkeit, Materialkonstanz und Sicherheit zu stellenden Anforderungen in vollem Umfang gewahrt sind.



QM-, UM- und EM-Zertifikat

Regelmäßig wird unser integriertes Managementsystem durch den TÜV Rheinland geprüft und bestätigt. Die ISO 9001 legt die Anforderungen an ein Qualitätsmanagementsystem fest, um die Kundenanforderungen sowie weitere Anforderungen an die Produktqualität zu erfüllen. nobilia ist seit 1994 nach DIN EN ISO 9001 zertifiziert. Die ISO 14001 für Umweltmanagementsysteme dient der Verbesserung der Umweltleistung eines Unternehmens. nobilia unterzieht sich bereits seit dem Jahr 2007 der Zertifizierung nach der DIN EN ISO 14001. Mit der Energiemanagementnorm ISO 50001, nach der nobilia seit 2013 zertifiziert ist, können Unternehmen ihre Energieeffizienz kontinuierlich verbessern. Alle drei Normen sind weltweit anerkannte Standards.

UNSERE PROZESSOPTIMIERUNG UND -DIGITALISIERUNG

Fehlerfreie Planung

Jeder Kundenauftrag wird grafisch erfasst und elektronisch auf Planungsfehler überprüft. Mit der Auftragsbestätigung erhält der Verkäufer eine wirklich schnelle und übersichtliche Kontrolle mit detaillierter Artikel-liste, Grundriss, Wandansichten und perspektivischer Darstellung. Änderungen zur Erstauftragsbestätigung sind deutlich markiert. Durch die digitale Bearbeitung der Kundenaufträge über Touchscreens spart der Vertriebsinnendienst jährlich rund 60 Tonnen Papier.

Digital und effizient

Über die direkte elektronische Kommunikation per EDI und Extranet können interne Bearbeitungsprozesse auf ein Minimum reduziert werden. So gelangen nobilia Küchen noch schneller und sicherer auf den Weg zum Handel. Von der vollautomatischen Auftragskontrolle (ATAK) bis zum digitalen Abnahmeprotokoll für die Küchenmontage (MSA) begleiten moderne Tools jeden Prozessschritt und sorgen für eine reibungslose Abwicklung. ATAK hilft dabei, schnell und effizient Fehler zu entdecken, die Planung zu korrigieren und Marge zu sichern – etwa durch das Ergänzen fehlender Pflichtartikel. Die Softwarelösung minimiert Planungsfehler, reduziert Reklamationen und stellt sicher, dass Ihre Planung vor der Angebotserstellung überprüft wird. So können Sie Qualität sowie Kundenzufriedenheit in Sekundenschnelle gewährleisten.

IMMER FÜR SIE DA: UNSER INNEN- UND AUßENDIENST



Innendienst – feste Ansprechpartner

300 Sachbearbeiter betreuen weltweit etwa 10.000 Kunden – stets mit festen Ansprechpartnern, die ihre Handelspartner kennen und individuell betreuen. Der Vertriebsinnendienst arbeitet dabei Hand in Hand mit dem Außendienst und sorgt so für eine reibungslose Abwicklung und eine rundum kompetente Betreuung. Mit technischer und kaufmännischer Expertise sowie der Kombination aus „menschlichem Auge“ und digitalen Tools garantiert der Vertriebsinnendienst eine präzise Auftragsprüfung und verlässliche Bestätigungen.



Außendienst – Ihr Partner vor Ort

Unser Außendienst ist der größte in der Küchenbranche. Er betreut sowohl nationale als auch internationale Märkte und bringt fundierte Branchenkenntnisse sowie oft handwerkliche Erfahrung mit – echte Profis, die unsere Produkte aus einem ganzheitlichen Blickwinkel verstehen.

Unterstützt durch moderne IT-Systeme stehen jederzeit taggenaue Statistiken und Kennzahlen für den Verkauf bereit. Durch die enge Zusammenarbeit vor Ort kennt der Außendienst Ihre Anforderungen und die Ihrer Kunden genau. Er wird daher aktiv in die Entwicklung neuer Kollektionen eingebunden, was die kontinuierliche Weiterentwicklung unseres Sortiments fördert. More than kitchen: Ein spezialisiertes Team ergänzt die Küchen-Expertise mit umfassendem Fachwissen auch für Bad und Wohnen.

KULANZLEISTUNG FÜR HANDELSPARTNER

Zuverlässige Qualität ist die Basis für starke und vertrauensvolle Kundenbeziehungen. Die Zufriedenheit unserer Handelspartner steht für nobilia an erster Stelle – dazu gehört auch, im Bedarfsfall schnell und unbürokratisch zu helfen. Das konstant hohe Qualitätsniveau unserer Möbel schafft die Grundlage für eine partnerschaftliche und kulante Zusammenarbeit.

Um unsere Partner bestmöglich zu unterstützen, bietet nobilia eine Kulanzleistung von 10 Jahren auf alle von nobilia produzierten Möbelteile – das gilt für Küchenmöbel ebenso wie für den Wohnbereich oder die Badmöbel.

10 **nobilia**
JAHRE
KULANZ

TRADITION UND INNOVATION – MADE IN GERMANY

Seit 1945 ist nobilia ein Wegbereiter in der Möbelproduktion in Deutschland. Diese langjährige Tradition hat uns nicht nur unser Handwerk gelehrt, sondern auch die Erkenntnis gebracht, dass Innovation und Weitblick entscheidend für den Erfolg sind. In unseren vier Werken produzieren wir ausschließlich in Deutschland. Mit unserem Wissen und unserer Erfahrung sichern wir höchste Qualitätsstandards, maximale Automatisierung und Prozesssicherheit. Dank zahlreicher Eigeninitiativen und erfolgreicher Weiterentwicklungen setzt nobilia immer wieder innovative Akzente in der gesamten Branche.



PRODUKTIONSSTANDORTE

An unseren vier Standorten produzieren wir auf insgesamt 439.000 m² im Zwei-Schicht-Betrieb.



Werk I in Verl-Sürenheide und Werk III in Gütersloh
113.000 m² und 35.000 m²



Werk II in Verl-Kaunitz
142.000 m²



Werk V in Saarlouis
149.000 m²

UNSERE STÄRKEN



Professionalität im Alltag

Täglich verlassen mehr als 3.900 Kommissionen unsere Werke – das entspricht einer Jahresproduktion von rund 855.000 Möbelstücken.



Automatisierte Individualität

Jedes nobilia Möbel ist ein absolutes Einzelstück – individuell geplant und trotzdem hoch automatisiert in Serie gefertigt. Das ist ganz spezielles nobilia Know-how.



Eigener Fuhrpark

Mit unserem eigenen Fuhrpark stellen wir sicher, dass der Möbeltransport stets fachgerecht und professionell erfolgt. Unsere hoch qualifizierten Fahrer stellen jederzeit einen reibungslosen und versierten Möbeltransport sicher.

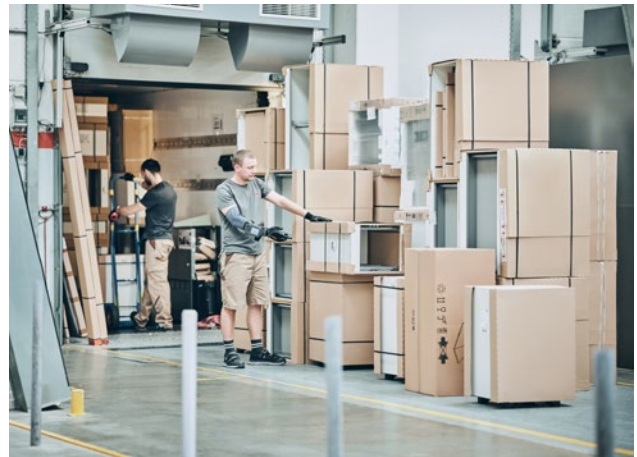

Liefersicherheit auf höchstem Niveau

Dank sorgfältigem Scannen bei der Be- und Entladung erreichen wir eine extrem niedrige Fehlbladequote von nur 0,1%. Mit einer Liefertreue von rund 97,7% erreicht der unternehmenseigene Fuhrpark damit Spitzenwerte für die Möbelindustrie.



KOMMT MIT SICHERHEIT GUT AN!

Unseren Fuhrpark in Eigenregie zu führen bietet zahlreiche Vorteile gegenüber der ausschließlichen Nutzung von Spediteuren und garantiert hohe Anlieferqualität, Prozesssicherheit sowie Termintreue. So können wir flexibel auf Kundenwünsche eingehen und logistische Anforderungen – wie feste Anlieferzeiten, die Beachtung von Öffnungszeiten oder Anforderungen an das Anlieferfahrzeug – zuverlässig erfüllen. Jede Lieferung wird überwacht: Die Fahrer scannen die abgeladenen Lieferpositionen, der Bordcomputer prüft die Richtigkeit und meldet Fehler. Fehlende Teile werden automatisch erkannt, defekte Positionen manuell gemeldet. Eine Fehlteilemeldung wird direkt an die nobilia Fertigung weitergeleitet, sodass die Nachproduktion und die Nachlieferung zum nächstmöglichen Termin veranlasst werden kann.

VERPACKUNGSMERKMALE



Optimaler Schutz für jede Lieferung

Seiten und Fronten werden vollständig mit Pappe abgedeckt und sicher mit Nylongurten umreift. Eckschränke erhalten zusätzlichen Schutz durch selbstklebende Eckstulpen, die Transportschäden vermeiden. Arbeitsplatten werden in Folie verpackt und mit Pappkanten oder Hartpappwinkeln verstärkt. Hochschränke sind an der unteren Rückseite mit Hartkunststoff-ecken ausgestattet, um Beschädigungen beim Aufstellen zu verhindern.



Transporttraverse

Umbauschränke mit hohen Geräteschichten werden durch eine Transporttraverse gesichert. Diese bietet zusätzliche Stabilität, solange das Gerät noch nicht montiert ist.

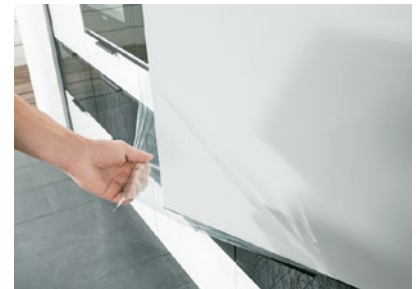

Schutzfolie

Empfindlichere Fronten, wie unsere Lackfronten, sind während der Produktion und Montage mit einer speziellen Schutzfolie gesichert.

NACHHALTIGE VERPACKUNGSLÖSUNGEN

Transportverpackungen: optimaler Schutz und Recyclingfähigkeit

Unser Verpackungskonzept trägt aktiv zur Nachhaltigkeit bei, indem es unnötige Materialien vermeidet und gleichzeitig den Schutz der Produkte gewährleistet. Wir setzen auf biologisch abbaubare und zu 98 % recyclingfähige Materialien: Wellpappe (91,1%), Kunststoffumreifungsband (1,8%), Polyethylen-Folie (7,1%) und minimal Styropor (0,06%). Diese Materialien werden gesammelt, sortiert und dem Recycling zugeführt, wodurch fast 98% unseres Verpackungsmaterials im Materialkreislauf bleiben.

Mehrwegverpackungen: Kreislaufwirtschaft für den Materialschutz

Wir nehmen den Nachhaltigkeitsgrundsatz „Die beste Verpackung ist jene, die nicht produziert wird“ ernst. Wo technisch möglich, verzichten wir auf Verpackungen und setzen auf Kreislaufsysteme – insbesondere bei den regelmäßigen Materialanlieferungen von unseren Lieferanten. Von diesen Partnern erhalten wir fast alle zugelieferten Fertigungskomponenten in Mehrwegverpackungen. Diese Verpackungen werden nach Gebrauch zurückgesendet und wiederverwendet. So sparen wir Einwegverpackungen und schließen den Kreislauf im Materialfluss.

Recycling, leicht gemacht

Um die Umwelt zu schonen, setzt nobilia auf ein effizientes Recycling-System für Transportverpackungen. In Zusammenarbeit mit unserem Partner EKO-PUNKT werden Verpackungen aus der gesamten Küchenbranche gesammelt und gezielt recycelt. Unsere Handelspartner müssen sich lediglich bei EKO-PUNKT melden – alles Weitere wird für sie erledigt. So entfällt der Aufwand für die Entsorgung, während die Umwelt von einer nachhaltigen Wiederverwertung profitiert.

EKO-PUNKT
IM AUFTRAG DER ZUKUNFT

EFFIZIENTE UND PROFESSIONELLE MONTAGE

Alle Schränke werden fertig montiert geliefert. Das spart Montagezeit und Nerven.



Einzigartige Full-Service-Montage

Die montas Montage und Logistikservice GmbH bietet Ihnen – mit nobilia als Hauptgesellschafter – mehr Flexibilität und Sicherheit durch ein flächendeckendes Montagenetzwerk. Mit 40 Full-Service-Stützpunkten und 300 Monteuren ist die montas GmbH bundesweit vertreten. Ihre Vorteile: Umsatzsteigerung bei überregionalen Aufträgen oder im Objektgeschäft, Senkung von Fixkosten, Abdeckung von Personalengpässen und Erweiterung der Montagekapazitäten.

Montagefreundliches System

Das nobilia Küchensystem zeichnet sich durch absolute Montagefreundlichkeit aus. Beginnend bei zerlegbaren Eckschränken für enge Treppenhäuser über die Feinjustierung der Sockel und Fronten bis hin zu den Schnellmontagescharnieren für Türen. Montagevideos finden Sie ebenfalls auf unserer Website.



Schulungsprogramme

Mit acht unterschiedlichen Seminarbausteinen bietet nobilia für die Bereiche Verkauf und Montage ein umfassendes Seminarangebot und Schulungen an. Erfahren Sie mehr über die Trainingsprogramme in unserer Montageakademie.





nobilia SETZT ZEICHEN

Nachhaltigkeit ist seit Langem ein Teil der nobilia DNA. Ein eigens aufgestelltes Team treibt die vielfältigen Herausforderungen in acht Kernbereichen voran: Rohstoffe, Lieferkette, Produktion, Transport, Handel, Produktnutzung, Langlebigkeit und Soziales. Unser Fokus liegt auf kontinuierlichen Verbesserungen in allen Bereichen – stets mit dem Ziel, messbare Fortschritte zu erreichen. Auch im Hinblick auf die CSRD-EU-Verordnungen ergreift nobilia angemessene Maßnahmen, um heute und in Zukunft den höchsten Standards gerecht zu werden.

UNSERE KERNBEREICHE



Regionale Rohstoffe
Woher kommen die Rohstoffe, die in nobilia Möbeln verbaut sind? Und: Welche Rohstoffe sind es? Woraus Möbel gefertigt sind, hat einen wesentlichen Einfluss auf deren Umweltbilanz. Bei nobilia haben wir unsere eingesetzten Rohstoffe deswegen seit Langem im Blick – und achten auf deren Herkunft genauso wie auf die Recyclingfähigkeit.



Umweltfreundliche Lieferketten
Das Thema der Lieferketten ist mittlerweile im Bewusstsein der Verbraucher angekommen. Das Problem: In Zeiten des globalen Warenaustausches kann schon ein Navigationsfehler im Suez-Kanal verheerende Auswirkungen auf die internationalen Lieferketten haben. Deswegen setzt nobilia dort, wo es geht, auf Lieferanten aus der Region.



Nachhaltige Produktion
Der größte Anteil an unserem CO₂-Fußabdruck entfällt auf die Produktion. Auch der Großteil der Abfälle fällt in unseren Werken an. Deswegen hat nobilia hier eine ganze Reihe an Maßnahmen in die Wege geleitet, um den Energieverbrauch zu senken, Produktionsreste sinnvoll zu recyceln oder – falls nicht anders möglich – thermisch zu verwerten. Diese Maßnahmen basieren auf sorgfältig ermittelten Kennzahlen und werden von einem Lenkungsteam koordiniert.



Umweltfreundliche Transporte

Der Warentransport hat einen hohen Anteil an unserem CO₂-Fußabdruck. Und auch in diesem Bereich hat nobilia eine ganze Reihe an Maßnahmen eingeleitet. Einige davon, wie die komplette Umstellung des Fuhrparks auf Wasserstoff, brauchen noch Zeit. Andere, wie die Nutzung von Langaufliegern und optimierte Routenplanung, sind bereits Alltag. Alle haben ein Ziel: den Transport unserer Küchen nachhaltig zu gestalten.



Prozessoptimierung im Handel

Eine fachgerechte Montage ist ein wichtiger Aspekt der Nachhaltigkeit. Um Fehlern entgegenzuwirken, hat nobilia die Montageakademie gegründet, um Küchenmonteuren eine qualifizierte Ausbildung zu bieten. So unterstützen wir unsere Handelspartner dabei, unnötige Mehrbelastungen der Ressourcen zu vermeiden. Auch beim Transport sorgen wir für Sicherheit sowie Nachhaltigkeit und setzen auf wiederverwertbare Verpackungen. Damit diese effektiv recycelt werden, ist nobilia dem Recycling Kontor Transportverpackung (RKT) beigetreten.



Nachhaltige Produktnutzung

Das Thema Nachhaltigkeit ist in den Köpfen der Verbraucher angekommen – und wird mehr und mehr zum Verkaufsargument. nobilia ist hier aus vielen guten Gründen erste Wahl, wenn Kunden ihre Küchenentscheidung treffen: Sorgfältige Prüfung, emissionsfreie Komponenten und hohe Qualität treffen bei uns auf eine ganze Reihe von Komponenten und Accessoires, die das Leben in der Küche grüner, nachhaltiger und komfortabler machen.



Effektive Langlebigkeit

Mindestens 15 Jahre – so lange kann eine nobilia Küche bei normaler Belastung genutzt werden. Doch auch das langlebigste Produkt erreicht irgendwann das Ende seines Lebenszyklus. Daher fließt die Betrachtung dieser Phase in unseren Produktentwicklungsprozess ein. Wichtige Aspekte dabei sind Schadstoffemissionen und Recyclingfähigkeit. nobilia setzt unbedenkliche, recycelbare Materialien ein. Unsere Produkte sind mit dem DGM-Emissionslabel und viele auch mit dem Blauen Engel zertifiziert.



Soziale Verantwortung

Für den Begriff der Nachhaltigkeit gibt es nicht nur eine Definition. In der UN-Konferenz für Umwelt und Entwicklung 1992 wurden neben umweltpolitischen Zielen auch soziale Entwicklungsziele einbezogen. Gerade diese sind uns als Familienunternehmen traditionell sehr wichtig. Unsere sozialen Maßnahmen beziehen Mitarbeiter, Lieferanten und Nachbarn aus der Region gleichermaßen mit ein.

Erfahren Sie auf unserer Website mehr über unser Engagement für die Umwelt und alle Details zu unserem verantwortungsvollen Handeln.



UNSERE NACHHALTIGKEITSSIEGEL



www.blauer-engel.de/uz38

Blauer Engel

nobilia zählt schon seit jeher zu den Vorreitern in Sachen Qualität und Nachhaltigkeit. Der „Blaue Engel“, das offizielle Umweltzeichen der Bundesregierung, ist daher für viele Programmlinien zu finden. Das Siegel kennzeichnet Produkte bei nobilia, die besonders hohe Ansprüche an Umwelt-, Gesundheits- und Verbraucherschutz erfüllen.



PEFC-Zertifikat

Das Unternehmen ist nach PEFC zertifiziert. Mit dieser Zertifizierung wird bescheinigt, Holz zur Möbelherstellung zu verwenden, das aus nachhaltig bewirtschafteten Wäldern und kontrollierten Quellen stammt. PEFC steht für Programme for the Endorsement of Forest Certification Schemes.



Emissionsklasse DGM

Die Möbel dieser Kollektion wurden gemäß der Vergabegrundlage für das Emissionslabel der Deutschen Gütegemeinschaft Möbel e. V. mit der höchsten Emissionsklasse A ausgezeichnet.



DGM-Klimapakt

nobilia hat sich dem „Klimapakt für die Möbelindustrie“ der Deutschen Gütegemeinschaft Möbel (DGM) angeschlossen. Damit unterstreicht das Unternehmen erneut sein Verantwortungsbewusstsein gegenüber der Umwelt und den Klimazielen der Bundesregierung sowie der Vereinten Nationen. Die Grundlage des DGM-Klimapakts bildet die Ermittlung der CO₂-Bilanz eines Unternehmens. Diese wird in Zusammenarbeit mit einer Klimaschutzberatung stetig analysiert.

TSCA Titel VI compliant / CARB2

nobilia verwendet zur Herstellung von Küchen-, Bad- und Wohnmöbeln ausschließlich Holzwerkstoffe, die den strengen U.S. EPA Formaldehyde Emissions Standard des Toxic Substances Control Act (TSCA Title VI) erfüllen. Damit hält das Unternehmen die seit dem 1. Juni 2018 geltenden amerikanischen Anforderungen zur weiteren Reduzierung der Formaldehydemission aus Holzwerkstoffen ein. Die Grenzwerte aus TSCA Title VI entsprechen denen des kalifornischen CARB2 (California Air Resources Board) Standard. Die Möbel werden mit der Information „TSCA Titel VI compliant“ gekennzeichnet.

Auch die Anforderungen der Chemikalienverbotsverordnung (Deutschland) sowie F-Four Star (Japan) werden bei nobilia erfüllt.







nobilia-Werke
J. Stickling GmbH & Co. KG
Waldstraße 53-57
D-33415 Verl
info@nobilia.de
www.nobilia.de

Quality Guide – DE

92011



nobilia